

ES-A190216-1

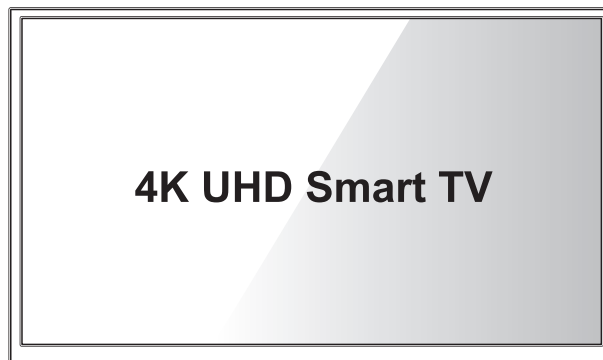

Hisense



Guide De Démarrage Rapide

Aidez Hisense à améliorer l'environnement en réduisant le gaspillage de papier.
Pour obtenir des instructions et des descriptions détaillées, accédez au Manuel d'Utilisateur complet en ligne. Avant l'utilisation du téléviseur, veuillez lire ce guide attentivement et le garder pour la référence ultérieure.

50H8F
50H8F1
50H8020F
50H8030F
50H8040F
50H8050F
50H8070F
50H8809
55H8F
55H8030F
55H8050F
55H8090F
55H8809
65H8F
65H8030F
65H8050F
65H8090F
65H8809

© 2019 Hisense Company Ltd. Tous Droits Réservés.

Toutes les informations contenues dans ce Guide De Démarrage Rapide sont la propriété de Hisense Company Ltd. et de ses filiales, et sont protégés par les droits d'auteur AMERICAINS, CANADIENS, MEXICAINS et internationaux et/ou d'autres lois de la propriété intellectuelle. La reproduction ou la transmission des matériaux, en tout ou en partie, d'une manière quelconque, électroniques, imprimés, ou autre, sans le consentement écrit préalable de Hisense Company Ltd. est une violation de droit de Hisense Company Ltd. en vertu des lois susmentionnées.

Aucune partie de cette publication ne peut être stockée, reproduite, transmise ni distribuée, en tout ou en partie, d'une manière quelconque, électronique ou autre, que ce soit ou non pour une charge ou d'un autre ou pas de considération, sans l'autorisation écrite préalable de Hisense Company Ltd.

Les demandes d'autorisation pour stocker, reproduire, transmettre ou distribuer les matériaux peuvent être apportées aux adresses suivantes:

États-Unis: Hisense USA Corporation
7310 McGinnis Ferry Road
Suwanee, GA 30024

CANADA: Hisense Canada Co., Ltd
2283 Argentia Road, Unit 16
Mississauga, ON, Canada
L5N 5Z2

MEXIQUE: Hisense Mexico S. de R.L. de C.V.
Blvd. Miguel de Cervantes Saavedra No 301
Torre Norte Piso 2, Col. Ampliación Granada
Miguel Hidalgo, Ciudad de México, C.P. 11520

Hisense, et chaque et tous les autres noms, logos, slogans ou marques du produit Hisense sont des marques déposées de Hisense Company Ltd. et de ses filiales. Toutes les autres marques commerciales sont la propriété de leurs détenteurs respectifs.







Table des Matières

Enregistrer Votre Téléviseur !.....	2
Contenus Emballés	3
Touches et Ports sur le Téléviseur	4
Fixez les Jambes de Support du Téléviseur ou le Support Mural	5
Connecter des Périphériques à votre Téléviseur	8
Etablir une Connexion de Réseau.....	10
Touches sur la Télécommande du Téléviseur.....	12
Commencer à utiliser votre Télécommande.....	13
Allumer le Téléviseur.....	15
Assistant de Configuration Complete	15
Commencer à utiliser votre Téléviseur	16
Spécifications du Produit.....	17
Conseils de Résolution Rapide des Problèmes	19
Certification et Conformité	20

Enregistrer Votre Téléviseur!

Félicitations pour l'achat de votre nouveau téléviseur! Ce Guide de Démarrage Rapide vous guidera à travers quelques étapes faciles à mettre en place votre téléviseur. Pour des instructions détaillées, accédez au Manuel d'Utilisateur sur les pages de support énumérées ci-dessous.

Comme nous valorisons votre achat, nous voulons vous tenir au courant de «toutes choses Hisense». Scannez le code QR de la page d'inscription avec votre téléphone mobile pour enregistrer votre téléviseur. Selon la marque et le modèle de votre téléphone, vous aurez besoin de télécharger une application pour le scan du code QR.

Pays	Centre de Service Clientèle	Page de Support Hisense	ENREGISTRER VOTRE TÉLÉVISEUR
États-Unis	<ul style="list-style-type: none">• Téléphone: 1-888-935-8880• Heures d'Opération: Lundi - Vendredi: 09:00 à 21:00 EST Samedi - Dimanche: 09:00 à 18:00 EST• Service Email: Service@hisense-usa.com	http://www.hisense-usa.com/support/ 	http://www.hisense-usa.com/support/register 
CANADA	<ul style="list-style-type: none">• Téléphone: 1-855-344-7367• Heures d'Opération: Lundi - Vendredi: 08:00 à 20:00 EST• Service Email: canadasupport@hisense.com	 http://www.hisense-canada.com/support/	 http://www.hisense-canada.com/support/productReg.asp
MEXIQUE	<ul style="list-style-type: none">• Téléphone: 01-800-008 8880• Heures d'Opération: Lundi - Vendredi 9:00-18:00• Service Email: servicio@hisense.com.mx	https://hisense.com.mx/support/ *Scannez pour télécharger le Manuel d'Utilisateur 	https://hisense.com.mx/product-registration/ 

Avertissement: Ce guide de démarrage rapide est conçu comme un guide général pour vous aider à configurer votre Téléviseur. Les images dans le présent document sont seulement à titre illustratif et peuvent différer du produit réel.

CONTENUS EMBALLÉS

L'emballage dans lequel vous avez acheté votre nouveau téléviseur contient les éléments suivants:

- Téléviseur
- Cordon d'Alimentation
- Télécommande
- 2 jambes de base
- 4 vis (M5×12) (65")
- Guide de Démarrage Rapide (le présent document)
- 1 ensemble de piles AAA
- Carte d'Information de Sécurité Importante et de la Garantie
- 4 vis (M5×16) (50" / 55")

IMPORTANT:

Pour éviter de jeter accidentellement les éléments fournis avec votre téléviseur, assurez-vous de **Vérifier TOUTES les mousses** dans la boîte de carton.

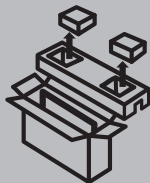

- Please check foam for accessories before discarding.
- Veuillez vérifier la mousse pour qu'il n'y ait pas d'accessoires avant de la jeter.
- Antes de desechar la espuma, asegúrese de retirar todos los accesorios.

Outils et périphériques nécessaires

- Routeur sans fil (non inclus) pour la connectivité d'Internet
- Tournevis cruciforme (non inclus) pour fixer le support de la télévision
- Câble HDMI et d'autres types (non inclus) pour connecter des périphériques externes au téléviseur
- Support mural (non inclus) si vous préférez monter le téléviseur au mur

TOUCHES ET PORTS SUR LE TÉLÉVISEUR

Vue Latérale du Téléviseur

Vue d'Arrière du Téléviseur

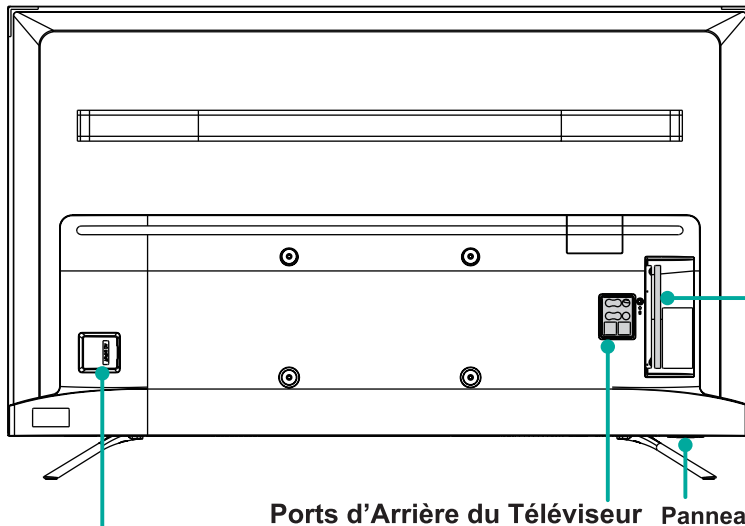

Entrée d'alimentation

Ports d'Arrière du Téléviseur

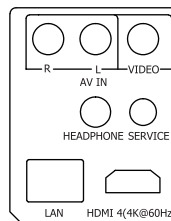

Panneau de Dessous du Téléviseur



ÉTAPE 1. Fixez les Jambes de Support du Téléviseur ou le Support Mural

Fixez les Jambes de Support du téléviseur

Suivez les illustrations et les instructions ci-dessous pour compléter les étapes d'installation:

1. Placez soigneusement votre téléviseur face vers le bas sur une surface molle et plate pour éviter d'endommager le téléviseur ou de rayer l'écran.
2. Retirez les 2 jambes dans le sac d'accessoires, puis insérez-les dans les fentes inférieures du téléviseur.
3. Utilisez les 4 vis du sac d'accessoires pour fixer le JAMBE DE BASE au téléviseur.

50"

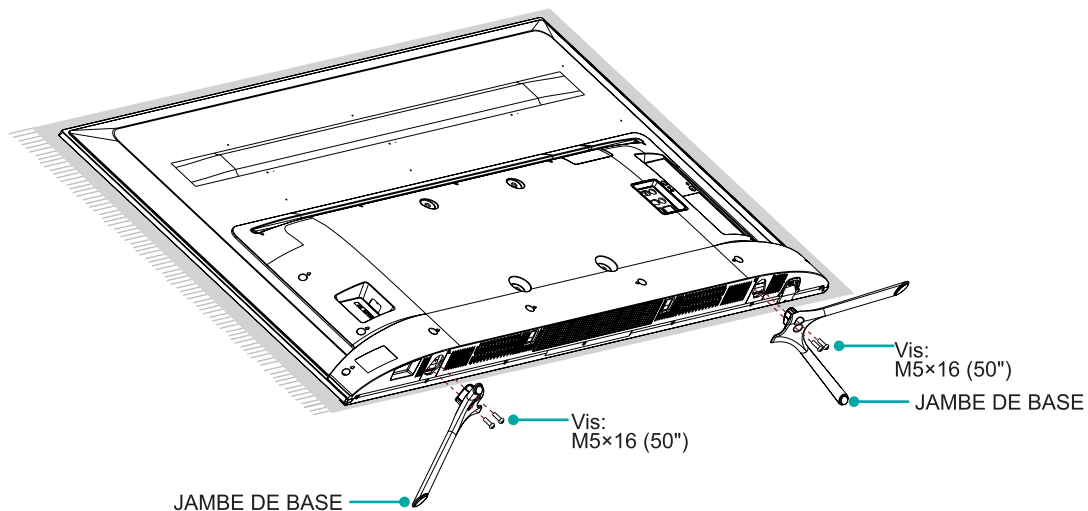

Fixer le Support Mural (non inclus)

Avant de commencer les instructions du fabricant tiers, assurez-vous de faire les choses suivantes:

1. Placez le téléviseur, face vers le bas, sur une surface propre, sûre et amortie.
2. Retirez les jambes de support du téléviseur si vous les avez déjà attachées.
3. Placez les entretoises (non inclus) dans les trous correspondants du support mural.

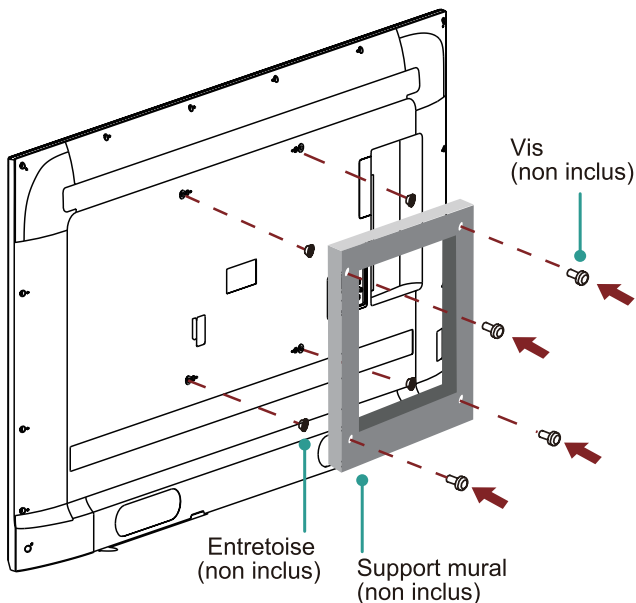

ATTENTION:

- Lorsque vous fixez le support, veillez à utiliser les entretoises (fournies par le fabricant tiers) entre le téléviseur et le support.
- Pour éviter des dommages internes au téléviseur et vous assurer qu'il est monté en toute sécurité, assurez-vous d'utiliser des vis de fixation (non fournies) qui sont de 9.5 - 11.5 mm de long mesurées à partir de la surface de fixation du crochet de montage.

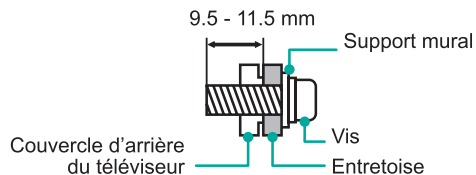

Modèle de trou du montage mural (mm)	200 × 200 (50") 300 × 200 (55") 400 × 200 (65")
Taille de vis du montage mural (mm)	M6













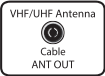





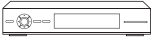



Suivez les instructions fournies avec le support mural.

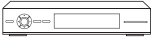





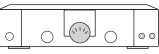
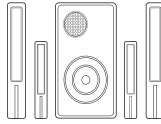

- Pour terminer l'installation, veuillez contacter le fabricant du support mural ou le détaillant chez qui vous avez acheté le téléviseur.
- Les vis sélectionnées sont de 9.5 - 11.5 mm de long, mesurées de la surface de fixation du couvercle arrière.

REMARQUE: Le diamètre et la longueur des vis varient selon le modèle du Support mural.

ÉTAPE 2. Connecter des Périphériques à votre Téléviseur

Assurez-vous que vous avez sélectionné les bons câbles pour les ports et qu'ils sont solidement connectés. Les connexions lâches peuvent affecter la qualité de l'image et de la couleur de la photo.

Étiquette du Téléviseur		Port	Câble	Équipement Externe	Description Brève
ANT/CABLE				 Antenne  VHF/UHF Antenna Cable ANT OUT	Connecter une antenne VHF/UHF extérieure.
HDMI				 VCR  Lecteur DVD/Enregistreur  Caméra Vidéo  Décodeur Numérique  Récepteur Satellite  Câble d'antenne satellite	Connecter un câble d'interface multimédia haute définition (HDMI) à partir d'un périphérique externe.
AV IN	VIDEO		 Jaune	 Caméra Vidéo  Décodeur Numérique  Récepteur Satellite  Câble d'antenne satellite	Connecter un câble vidéo et câbles audio gauche-droite composites à partir d'un périphérique AV externe.
	L		 Blanc		
	R		 Rouge		
DIGITAL AUDIO OUT				 Amplificateur Audio  Haut-parleur	Connecter un câble optique à partir d'un système audio numérique externe.

Étiquette du Téléviseur	Port	Câble	Équipement Externe	Description Brève
HEADPHONE				Connecter un écouteur pour entendre le son du Téléviseur.
 USB				Connecter un périphérique USB pour parcourir des photos, de la musique et des films. Le taux de vitesse du port USB 3.0 est 10 fois plus rapide que celui du port USB 2.0. REMARQUE: Vous pouvez toujours brancher un périphérique USB 2.0 dans un port USB 3.0; Toutefois, le taux de la vitesse ne sera pas si rapide. Des périphériques USB 3.0 sont également rétro compatibles avec les ports USB 2.0.
LAN			 LAN	Connecter un câble Ethernet pour accéder à un réseau ou Internet. Le Téléviseur possède également une fonction de connectivité sans fil.
SERVICE		Ce port n'est pas disponible pour se connecter à un périphérique externe. Il ne peut être utilisé que par l'usine à des fins de test.		

ÉTAPE 3. Etablir une connexion de réseau

1. Appuyez sur le bouton **Accueil** de la télécommande, puis sélectionnez l'icône  pour sélectionner **Paramètres** pour accéder au menu Paramètres.
2. Sélectionnez **Réseau**.

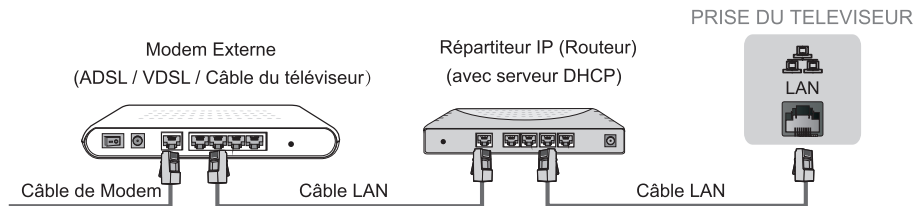

Etablir une connexion de réseau filaire

Obtenir une adresse IP automatiquement

1. Si vous avez été connecté au réseau câblé, le téléviseur obtiendra automatiquement une adresse IP et se connectera au réseau.
REMARQUE: L'option par défaut du Mode Paramètres IP est DHCP.
2. Si la connexion échoue alors "**Non Connecté**" s'affichera pour le statut Ethernet. Réessayez ou entrez les **Paramètres IP**, sélectionnez **Statique** pour entrer à nouveau les informations.

Saisir l'adresse IP manuellement

1. Entrez les **Paramètres IP** pour sélectionner **Statique**.
2. Saisissez l'adresse IP, la Passerelle, la longueur du préfixe réseau, le DNS 1 et le DNS 2 dans le menu.

Etablir une connexion de réseau sans fil

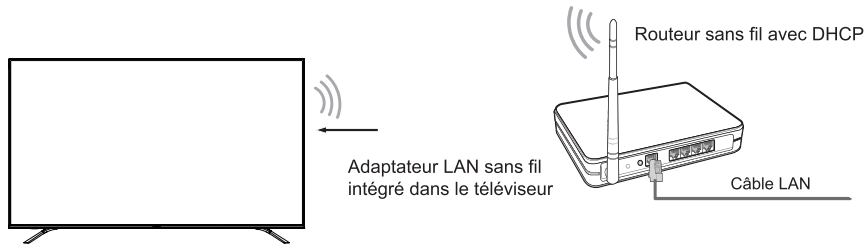

Le téléviseur peut recevoir directement les signaux de réseau à travers le routeur sans fil



1. Allumez votre Wi-Fi.
2. Sélectionnez **Wi-Fi**. La liste des réseaux s'affichera automatiquement.
3. Sélectionnez un réseau sans fil dans la liste, saisissez le mot de passe.
4. Si la connexion réseau n'apparaît pas dans la liste, sélectionnez **Voir tout** pour afficher toutes les listes ou sélectionnez **Ajouter un nouveau réseau** pour saisir le nom, puis saisissez manuellement le SSID et sélectionnez le mode de sécurité.



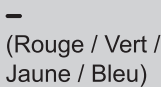

REMARQUE: Lorsque vous connectez le Wi-Fi, un message s'affiche sur le téléviseur pour vous inviter à débrancher le câble réseau si le réseau câblé est connecté.

Fermez la connexion réseau

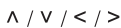
Débrancher le câble réseau ou désactiver votre réseau Wi-Fi. La connexion réseau sera fermée.

Touches sur la Télécommande du Téléviseur

TOUCHE	DESCRIPTION
	Mise en marche / arrêt
	Touches de fonction spéciale
INPUT	Changer la source d'entrée du téléviseur
Numéro	Entrer les Chaînes / saisir les numéros
	Assistant de Téléviseur Google
CC	Activer / Désactiver la Sous-Titrage et activer la Sous-Titrage en mode muet (pour le Canada et le Mexique)
TV	Retourner à la source précédente
	La touche pour le Menu
	D-pad (touches de navigation haut / bas / gauche / droite)
OK	Touche de confirmation

TOUCHE	DESCRIPTION
	Retourner au lieu précédent dans le menu ou l'application
	Afficher l'Ecran Accueil
+ VOL -	Volume (haut/bas)
^ CH v	Chaîne (haut/bas)
	Muet et rétablir le son
MTS	Régler la langue audio (MTS)
	Touches de fonction de contrôle de contenu multimédia
NRT	Choisir de laisser la fonction de la description vidéo Activée ou Désactivée
APPS	Accès rapide à toutes les applications
	Indicateur d'Alimentation et Microphone
App	Touches d'accès rapide vers les applications

REMARQUE: Les descriptions des touches ne sont fournies qu'à titre de référence. L'apparence réelle de la télécommande peut être différente.

ÉTAPE 4. Commencer à utiliser votre Télécommande

1. Enlevez le couvercle d'arrière pour ouvrir le compartiment de piles de la télécommande.
2. Insérez deux piles de type AAA. Veillez à faire correspondre les signes (+) et (-) des piles avec les pôles (+) et (-) indiqués dans le compartiment de piles.
3. Remplacez le couvercle du compartiment de piles.

Information importante à propos de la télécommande et des piles

- **Jetez les piles dans un endroit désigné. Ne les jetez pas au feu.**
- **Enlevez les piles usées immédiatement pour les empêcher de fuir dans le compartiment de piles.**
- **Si vous n'avez pas l'intention d'utiliser la télécommande pendant une longue période, retirez les piles.**
- **Les produits chimiques des piles peuvent provoquer une éruption cutanée. Si les piles fuient, nettoyez le compartiment pile avec un chiffon. Si des produits chimiques touchent votre peau alors lavez immédiatement.**
- **Ne mélangez pas les piles neuves et usagées.**
- **Ne mélangez pas les piles alcalines, standard (carbone-zinc) ou rechargeables (NiCd, NiMH, etc.).**
- **Ne continuez pas à utiliser la télécommande si elle devient tiède ou chaude.**
Appelez notre Centre de Support immédiatement sur le site Web de support.

Information sur la Gamme de Contrôle de la Télécommande

- La télécommande peut fonctionner à une distance de jusqu'à 26 pieds en face du téléviseur.
- Il peut fonctionner à un angle horizontal ou vertical de 30 degrés.

Programmer Votre Câble Universel ou Télécommande Satellite pour Faire Fonctionner votre Nouvelle Télévision (seulement pour les États-Unis)

Si vous souhaitez programmer vos autres télécommandes de ménage à votre nouveau téléviseur, veuillez-vous référer au Manuel d'Utilisateur fourni par votre fournisseur de Câble ou de Satellite. Il devrait inclure des instructions sur la façon de programmer leur télécommande pour votre téléviseur. Une liste de codes pour les fournisseurs de Câble et Satellite les plus courants sont énumérés ci-dessous. Utilisez le code qui est associée avec votre fournisseur de Câble ou Satellite (le cas échéant).

DIRECTV.....0178, 10178, 10019, 10748, 11314, 11660, 11710, 11780, 12049, 10171, 11204, 11326, 11517, 11564, 11641, 11963, 12002, 12183

Time Warner Cable.....386, 0178, 10178, 400, 450, 461, 456, 0748, 1463, 0463, 10463

Comcast.....0178, 10178, 10463, 11463, 10748, 11314, 11660, 10171, 11204, 11326, 11517, 11641, 11780, 11785, 11892, 11963, 12002

Cox Communications.....0178, 10178, 1326, 1463

Dish Network.....505, 627, 538, 720, 659

Si le code associé avec votre fournisseur de câble ou de satellite n'est pas répertorié, ne fonctionne pas ou vous ne trouvez pas les instructions pour programmer votre télécommande, appelez le centre de service à la clientèle de votre fournisseur de Câble ou Satellite local.

Si votre fournisseur de câble ou de satellite n'a pas de code disponible, veuillez nous contacter à l'un des numéros de téléphone à la Page 2.

Utilisation de Votre Télécommande de Décodeur Numérique ou de Récepteur Satellite comme une Télécommande «Universelle»

Si vous préférez utiliser votre Télécommande de Décodeur Numérique ou de Récepteur Satellite comme une «Télécommande Universelle», visitez la page de Support pour voir la liste des codes.

Jumelage de la Télécommande

1. Jumelez la télécommande au téléviseur après l'avoir mise sous tension. Maintenez la télécommande à moins de 10 pieds du téléviseur. Appuyez et maintenez enfoncé la touche [] au moins 3 secondes pour commencer le jumelage.
2. Si la télécommande est jumelée avec succès, un message de confirmation s'affiche à l'écran. Si le jumelage n'a pas réussi, un message non réussi sera affiché. Répétez l'étape 1.

REMARQUE:

- Si une erreur inconnue s'est produite avec la télécommande, il aurait pu être causée par des interférences. Essayez de supprimer ce qui cause l'interférence et de le jumeler à nouveau.
- Si une erreur inconnue s'est produite dans la télécommande alors que l'alimentation de la pile est normale, vous pouvez retirer les piles et appuyer sur n'importe quelle touche pendant 1~2 secondes, puis la télécommande peut fonctionner normalement.
- La télécommande ne peut pas être jumelée au téléviseur lorsque le téléviseur est en mode veille.

ÉTAPE 5. Allumer le Téléviseur

Brancher le cordon d'alimentation à une prise murale.

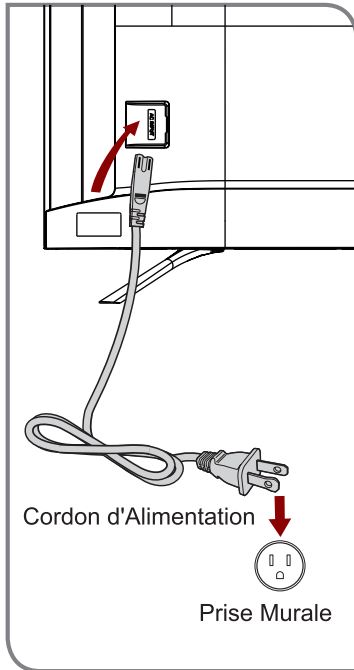

Un écran de démarrage qui montre le logo apparaît. Ensuite, l'Assistant de Configuration commence en vous invitant à configurer la langue, la région et le fuseau horaire, etc. L'écran d'accueil sera votre point de départ pour naviguer sur le téléviseur.

ÉTAPE 6. Assistant de Configuration Complete

Après l'écran de démarrage qui affiche le logo apparaît, démarrez l'Assistant de Configuration. Une fois que vous avez terminé le menu de configuration, votre téléviseur sera prêt à l'emploi.

ÉTAPE 7. Commencer à utiliser votre Téléviseur

Votre Smart Téléviseur est facile à utiliser et se vante digne! Maintenant que vous avez terminé l'Assistant de Configuration, l'écran d'accueil est votre point de départ pour naviguer sur le téléviseur. Allés sont les jours où votre téléviseur ne fournit qu'une façon pour vous d'être divertir. Cette pièce maîtresse vous offre la commodité de regarder un programme sur une chaîne en direct, l'accès à la vidéo à la demande pour regarder un film et de nombreuses autres options de divertissement.

À l'aide de votre télécommande, appuyez sur la touche Accueil pour commencer à profiter de votre téléviseur.

Fonctionnalités de Text-to-Speech (TTS) et de Description Vidéo sur le téléviseur

Text-to-Speech (TTS) et la Description Vidéo peuvent vous aider à naviguer dans les menus sur l'écran et à entendre la description audio des programmes pertinents. Text-to-Speech peut convertir du texte écrit en texte vocal pour aider les malvoyants à écouter les informations qu'ils sont incapables de lire. De plus, la Description Vidéo comporte une narration audio ajoutée à certains programmes qui décrira les principaux éléments visuels que les utilisateurs malvoyants ne seraient pas en mesure de voir.

Suivez les étapes ci-dessous pour activer les fonctions:

1. Appuyez sur la touche  pour accéder à Menu.
2. Ensuite, sélectionnez **Paramètres** pour accéder au Menu Paramètres.
3. Sélectionnez **Accessibilité > TalkBack ou Description Vidéo** pour activer ou désactiver le menu de la Description Audio ou Vidéo en sélectionnant le choix approprié présenté.

Remarque: Vous activez le **TalkBack** en cochant la case et la **Description Vidéo** en sélectionnant la touche de Basculer.

www.hisense-usa.com/text-to-speech-hisense-android-tvs



Avertissement: Des abonnements ou d'autres paiements peuvent être nécessaire pour accéder au contenu par le biais de certaines applications. Tout ou une partie de l'application téléchargée ou incluse services dans cet appareil Hisense peuvent ne pas fonctionner selon la connexion Internet, des limites locales d'applications incluses ou autres raisons indépendantes de contrôle de Hisense. **HISENSE DÉCLINE LA RESPONSABILITÉ POUR N'IMPORTE QUEL SERVICE D'APPLICATION DE FONCTIONNER À TOUT MOMENT, POUR LE CONTENU DANS N'IMPORTE QUEL SERVICE D'APPLICATION, POUR LES INTERRUPTIONS DE SERVICE, LOCAL OU RÉGIONALES LIMITATIONS, LES GARANTIES DE TITRE, PAS DE CONTREFAÇON ET POUR LES GARANTIES IMPLICITES DE QUALITÉ MARCHANDE OU D'ADEQUATION A UN USAGE PARTICULIER. En achetant cet appareil, vous acceptez telle clause de non-responsabilité sans aucune prétention sur Hisense à tout moment.**

SPÉCIFICATIONS DU PRODUIT

Nom du Modèle		50H8F / 50H8F1 / 50H8020F / 50H8030F / 50H8040F / 50H8050F / 50H8070F / 50H8809	55H8F / 55H8030F / 55H8050F / 55H8090F / 55H8809	65H8F / 65H8030F / 65H8050F / 65H8090F / 65H8809
Dimension (L × H × P)	Sans les jambes	43.8 × 25.3 × 2.8 inches (1 112 × 642 × 70 mm)	48.4 × 28.1 × 2.8 inches (1 230 × 713 × 70 mm)	56.9 × 32.8 × 3.0 inches (1 446 × 833 × 76 mm)
	Avec les jambes	43.8 × 28.1 × 9.2 inches (1 112 × 713 × 234 mm)	48.4 × 30.7 × 9.2 inches (1 230 × 781 × 234 mm)	56.9 × 35.6 × 11.0 inches (1 446 × 904 × 279 mm)
Poids	Sans les jambes	24.3 lbs (11 kg)	28.7 lbs (13.0 kg)	43.0 lbs (19.5 kg)
	Avec les jambes	25.4 lbs (11.5 kg)	29.8 lbs (13.5 kg)	44.1 lbs (20 kg)
Taille de l'Ecran Actif (Diagonale)		49.5 inches	54.6 inches	64.5 inches
Résolution de l'Ecran		3 840 × 2 160		
Puissance Audio		10 W + 10 W	10 W + 10 W	12 W + 12 W
Consommation électrique		130W	160W	240W
Alimentation du Courant Electrique		120 V ~ 60 Hz		
Connectivité		Fonction de Wi-Fi intégré (2×2 dual band)		
Ports		4 Ports HDMI, 2 Ports USB, 1 Port LAN pour Ethernet, 1 Sortie audio numérique, 1 Entrée RF, 1 Sortie Audio pour Ecouteur, 1 Entrée vidéo Composite RCA, 1 Entrée Audio gauche/droite pour Composite		
Chaîne de Réception		VHF: 2 - 13, UHF: 14 - 69, CATV: 1 - 125 Diffusion de télévision numérique terrestre (8VSB): 2 - 69 Câble numérique (64/256 QAM): 1 - 135		
Type de Tuner		Fréquence synthétisée		
Système de Réception		Analogique: NTSC Numérique: ATSC/QAM		
Température de Fonctionnement		5°C à 35°C (41°F à 95°F)		
Humidité de Fonctionnement		20% à 80% sans condensation		

Température de Stockage	-15°C à 45°C (5°F à 113°F)
Humidité de Stockage	10% à 70%, sans condensation

*L'expérience de visionnement de HDR variera selon le modèle, la disponibilité de contenu et la connexion Internet.

Avertissement: *Tous les produits, les spécifications du produit, et les données sont sujets à changement sans préavis pour améliorer la fiabilité, la fonction, la conception ou autre.*

CONSEILS DE RESOLUTION RAPIDE DES PROBLEMES

Lorsque vous rencontrez un problème avec votre téléviseur, veuillez éteindre et rallumer le téléviseur. Si cela ne résout pas le problème, reportez-vous aux conseils ci-dessous. Si le problème n'est toujours pas résolu, alors contactez-nous à l'un des numéros de téléphone à la Page 2.

PROBLEMES	SOLUTIONS POSSIBLES
Aucun son ou aucune image	<ul style="list-style-type: none"> • Vérifiez si le cordon d'alimentation est branché à une prise secteur alimentée. • Appuyez sur la  Touche d'alimentation sur la télécommande pour activer l'appareil à partir du mode «Veille». • Vérifiez si la lumière LED est allumé ou pas. S'il l'est, le téléviseur est sous tension.
J'ai branché une source externe à mon téléviseur et je ne reçois aucune image et /ou aucun son.	<ul style="list-style-type: none"> • Vérifiez la connexion de sortie correcte de la source externe et la connexion d'entrée correcte sur le téléviseur. • Assurez-vous que vous avez fait le bon choix pour le mode d'entrée pour le signal entrant.
Lorsque j'allume mon téléviseur, il y a un certain retard avant que l'image n'apparaisse. Est-ce normal?	<ul style="list-style-type: none"> • Oui, c'est normal. Le téléviseur est en cours d'initialisation et à la recherche d'informations de réglage précédent.
L'image est normale, mais aucun son	<ul style="list-style-type: none"> • Vérifiez le réglage de volume. • Vérifiez que le mode Muet est sur Activé.
Il y a du son mais aucune image ou image blanc-noir	<ul style="list-style-type: none"> • Si l'image est en noir et blanc, débranchez le téléviseur de la prise secteur et rebranchez-le après 60 secondes. • Vérifiez que la couleur est réglée sur 50 ou plus. • Essayez de différentes chaînes de télévision.
Le son et/ou image est déformée ou semble ondulée	<ul style="list-style-type: none"> • Un appareil électrique peut affecter le téléviseur. Éteignez les appareils qui sont à proximité et éloignez-les du téléviseur. • Insérez la fiche d'alimentation du téléviseur dans une autre prise de courant.
Le son et l'image sont flous ou découpés	<ul style="list-style-type: none"> • Si vous utilisez une antenne extérieure, vérifiez la direction, la position et la connexion de l'antenne. • Réglez la direction de votre antenne, réinitialisez ou syntonisez la chaîne.
Une bande horizontale ou verticale apparaît sur l'image et / ou l'image tremble	<ul style="list-style-type: none"> • Vérifiez s'il y a un appareil ou un outil électrique à proximité qui cause des interférences.
Le coffret en plastique fait un type de son «clac»	<ul style="list-style-type: none"> • Le son «clac» peut être causé lorsque la température du téléviseur change. Ce changement entraîne le coffret du téléviseur à dilater ou se contracter, ce qui rend le son. Ceci est normal et le téléviseur est OK.
La télécommande ne fonctionne pas	<ul style="list-style-type: none"> • Assurez-vous que le téléviseur a encore l'alimentation et est opérationnelle. • Changez les piles de la télécommande. • Vérifiez si les piles sont correctement installées.

Certification et Conformité

Avis FCC

Cet équipement a été testé et trouvé conforme aux limites pour un appareil numérique de classe B, conformément à la section 15 des règles de la FCC. Ces limites sont conçues pour fournir une protection raisonnable contre les interférences nuisibles dans une installation résidentielle. Cet équipement génère, utilise et peut émettre de l'énergie de fréquence radio. S'il n'est pas installé et utilisé conformément aux directives, il peut causer des interférences nuisibles aux communications radio.

Il n'existe cependant aucune garantie que ces interférences ne se produiront pas dans une installation particulière. Si cet appareil cause vraiment des interférences nuisibles à la réception de la radio ou de la télévision, ce qui peut être déterminé en éteignant et en rallumant l'appareil, l'utilisateur est encouragé à essayer de corriger les interférences en prenant une ou plusieurs des mesures suivantes:

- Réorientez ou déplacez l'antenne réceptrice.
- Augmentez la distance entre l'appareil et le récepteur.
- Connectez l'appareil à une prise d'un circuit différent de celui auquel le récepteur est connecté.
- Consultez le revendeur ou un technicien radio / TV expérimenté pour obtenir de l'aide.

REMARQUE: Le fabricant n'est pas responsable des interférences de radio ou téléviseur causées par des modifications non autorisées de cet équipement. Telles modifications pourraient annuler le droit de l'utilisateur.

Le module WiFi est conforme aux limites d'exposition aux rayonnements de la FCC établies pour un milieu non contrôlé. Cet appareil doit être installé et utilisé à une distance minimale de 20 centimètres entre le radiateur et votre corps.

Cet appareil est conforme aux CNR exempts de licence d'Industrie Canada. L'opération est soumise aux deux conditions suivantes: (1) Cet appareil ne peut pas causer d'interférence; et (2) Cet appareil doit accepter toute interférence, y compris les interférences pouvant causer un fonctionnement indésirable de l'appareil.

Déclaration de Conformité

Nom Commercial: Hisense

Modèle: 50H8F / 50H8F1 / 50H8020F / 50H8030F / 50H8040F / 50H8050F / 50H8070F / 50H8809 / 55H8F / 55H8030F / 55H8050F / 55H8090F / 55H8809 / 65H8F / 65H8030F / 65H8050F / 65H8090F / 65H8809

Partie Responsable: Hisense USA Corporation

Adresse: 7310 McGinnis Ferry Road, Suwanee, GA 30024

Numéro de Téléphone: 678-318-9060

Cet appareil est conforme à la partie 15 des Règles de la FCC. Le fonctionnement est soumis aux deux conditions suivantes: (1) Cet appareil ne doit pas provoquer d'interférences nuisibles et (2) Cet appareil doit accepter toute interférence reçue, y compris les interférences pouvant entraîner un fonctionnement indésirable



Fabriqué sous la licence des Laboratoires Dolby. Dolby, Dolby Audio et le symbole de double-D sont des marques commerciales des Laboratoires Dolby.



Dolby, Dolby Vision, et le symbole double-D sont des marques de Dolby Laboratories. Fabriqué sous licence de Dolby Laboratories. Oeuvres confidentielles non publiées. Copyright © 2013-2015 Dolby Laboratories. Tous droits réservés.



Fabriqué sous licence de CETTE Société. CETTE Société, dbx-tv, Total des Sonics, Surround Total et Volume Total sont des marques déposées de la société.

La Technologie totale est une marque déposée de CETTE Société.



Les termes HDMI et High-Definition Multimedia Interface ainsi que le logo HDMI sont des marques commerciales ou des marques déposées de HDMI Licensing Administrator, Inc. aux États-Unis et dans d'autres pays.



Protection Environnementale

Cette marque indique que ce produit ne doit pas être jeté avec les autres ordures ménagères, afin d'éviter tout dommage à l'environnement ou à la santé humaine dû à l'élimination des déchets non contrôlés. Recyclez-le de manière responsable pour promouvoir la réutilisation durable des ressources matérielles. Pour retourner votre périphérique usagé, veuillez utiliser les systèmes de retour disponibles dans votre pays ou contacter le vendeur où vous avez acheté votre produit, ils pourraient prendre ce produit pour le recyclage et la protection de l'environnement.

©2019. Tous les droits sont réservés. Hisense et le logo Hisense sont des marques déposées de Hisense. Les autres noms de marques et de produits sont des marques déposées de leurs propriétaires respectifs.