

ES-G170393-1



Hisense



Séries H9

4K UHD Smart TV Guide De Démarrage Rapide

Aidez Hisense à améliorer l'environnement en réduisant le gaspillage de papier.

Pour obtenir des instructions et des descriptions détaillées, accédez au manuel de l'utilisateur complet en ligne.

Avant l'utilisation du téléviseur, veuillez lire ce guide attentivement et le garder pour la référence ultérieure.

© 2017 Hisense Company Ltd. Tous droits réservés.

Toutes les informations contenues dans ce Guide De Démarrage Rapide sont la propriété de Hisense Company Ltd. et de ses filiales, et sont protégés par les droits d'auteur américains, canadien, mexicain et international et/ou d'autres lois de la propriété intellectuelle. La reproduction ou la transmission des matériaux, en tout ou en partie, d'une manière quelconque, électroniques, imprimés, ou autre, sans le consentement écrit préalable de Hisense Company Ltd. est une violation de droit de Hisense Company Ltd. en vertu des lois susmentionnées.

Aucune partie de cette publication ne peut être stockée, reproduite, transmise ni distribuée, en tout ou en partie, d'une manière quelconque, électronique ou autre, que ce soit ou non pour une charge ou d'un autre ou pas de considération, sans l'autorisation écrite préalable de Hisense Company Ltd.

Les demandes d'autorisation pour stocker, reproduire, transmettre ou distribuer les matériaux peuvent être apportées aux adresses suivantes:

États-Unis: Hisense USA Corporation

PO Box 3289

Suwanee, GA 30024

CANADA: Hisense Canada Co., Ltd,

2283 Argentia Road, Unit 16

Mississauga, ON, Canada

L5N 5Z2

MEXIQUE: Hisense Mexico S. de R.L. de C.V.

Blvd. Miguel de Cervantes Saavedra No 301

Torre Norte Piso 2, Col. Ampliación Granada

Miguel Hidalgo, Ciudad de México, C.P. 11520

Hisense, et chaque et tous les autres noms, logos, slogans ou marques du produit Hisense sont des marques déposées de Hisense Company Ltd. et de ses filiales. Toutes les autres marques commerciales sont la propriété de leurs détenteurs respectifs.

©2017. Tous droits réservés. Hisense et le logo Hisense sont des marques déposées de Hisense. Les autres noms de marques et de produits sont des marques déposées de leurs propriétaires respectifs.

Regarder des scènes élevées en 4K couleur

Smart LED TV avec des Fonctions Populaires

- Accès ultra-rapide pour le lancement de Netflix®
- Nombreuses applications intégrées de médias sociaux, de jeux et de cinéma
- Des milliers de titres de films et de contenu en streaming à voir
- 4K Lecteur et Récepteur de Média
- Magasin d'Applications et Navigateur Web
- Beaucoup d'autres fonctions intéressantes

Image et Son de Haute Qualité

- Contraste et luminosité dynamiques pour afficher des images avec précision
- Son primé dbx-tv®
- Technologie 4K qui prend en charge la diffusion en ligne 4K, le contenu 4K d'USB, les appareils HDMI 2.0 et beaucoup d'autres pour maximiser votre expérience de divertissement
- Traitement HDR

Multiples Méthodes de Connexion

- Connexion sans fil intégrée
- 3 connecteurs USB (2 connecteurs USB 2.0 et 1 connecteur USB 3.0)
- 4 Connecteurs HDMI (2 Connecteurs de HDMI 4K @ 30 Hz et 2 Connecteurs de HDMI 4K @ 60Hz)
- 1 Port LAN (Ethernet)







Menu de Configuration facile et Conception simple

- Menu de configuration initiale courte et facile à suivre
- Conception simple de l'interface d'utilisateur (IU) pour naviguer
- Éléments descriptifs pour aider à faire vos sélections

Enregistrer Votre Télévision!

Félicitations pour l'achat de votre nouvelle télévision. Ce Guide de Démarrage Rapide vous guidera à travers quelques étapes faciles à mettre en place votre télévision. Pour des instructions détaillées, accédez au Manuel de l'Utilisateur sur les pages de support énumérées ci-dessous.

Comme nous valorisons votre achat, nous voulons vous tenir au courant de «toutes choses Hisense». Scannez le code QR de la page d'inscription avec votre téléphone mobile pour enregistrer votre télévision. Selon la marque et le modèle de votre téléphone, vous aurez besoin de télécharger une application pour le balayage du code QR.

Pays	Centre de Service Clientèle	Page de Support Hisense	ENREGISTRER VOTRE TÉLÉVISION
Etats-Unis	<ul style="list-style-type: none">• Téléphone: 1-888-935-8880• Heures d'Opération: Lundi - Vendredi: 09:00 à 21:00 HNE Samedi - Dimanche :09:00 à 18:00 HNE• Service Email: Service@hisense-usa.com	http://www.hisense-usa.com/support/ 	https://www.hisense-usa.com/support/register 
CANADA	<ul style="list-style-type: none">• Téléphone: 1-855-344-7367• Heures d'Opération: Lundi - Vendredi: 08:00 à 20:00 HNE• Service Email: canadasupport@hisense.com	 http://www.hisense-canada.com/support/	 http://www.hisense-canada.com/support/productReg.asp
MEXIQUE	<ul style="list-style-type: none">• Téléphone: 01-800-008 8880• Heures d'Opération: Lundi - Vendredi: 9:00-18:00• Service Email: servicio@hisense.com.mx	http://www.hisense.com.mx/support/ *Balayez pour télécharger le manuel de l'utilisateur 	http://www.hisense.com.mx/support/productReg.asp 

Stipulation d'exonération: Ce guide de démarrage rapide est conçu comme un guide général pour vous aider à configurer votre Téléviseur. Les images dans le présent document sont seulement à titre illustratif et peuvent différer du produit réel.

CONTENUS EMBALLÉS

L'emballage dans lequel vous avez acheté votre nouveau téléviseur contient les éléments suivants:

- Téléviseur
- Cordon d'Alimentation
- Télécommande
- 2 jambes de support
- 4 vis (M4×8) (55")
- Guide de Démarrage Rapide (le présent document)
- 1 ensemble de piles AAA
- Carte d'Information de Sécurité Importante et de la Garantie
- 2 Bases de colonne (65")
- 8 vis (M4×10) (65")

IMPORTANT:

Pour éviter de jeter accidentellement les éléments fournis avec votre téléviseur, assurez-vous de **Vérifier TOUTES les mousses** dans la boîte de carton.

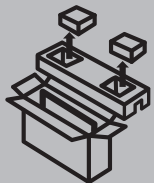

- Please check foam for accessories before discarding.
- Veuillez vérifier la mousse pour qu'il n'y ait pas d'accessoires avant de la jeter.
- Antes de desechar la espuma, asegúrese de retirar todos los accesorios.

Outils et périphériques nécessaires

- Routeur sans fil (non inclus) pour la connectivité d'Internet
- Tournevis cruciforme (non inclus) pour fixer le support de la télévision
- Câble HDMI et d'autres types (non inclus) pour connecter des périphériques externes au téléviseur
- Support mural (non inclus) si vous préférez monter le téléviseur au mur

BOUTONS ET PORTS AU TELEVISEUR

Vue Latérale du Téléviseur

Vue d'Arrière du Téléviseur

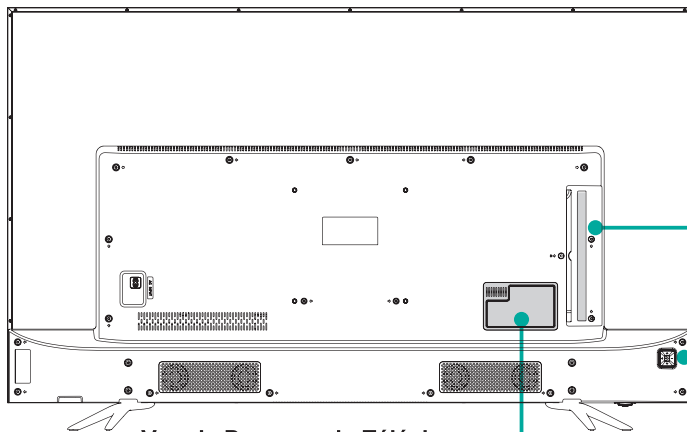

Vue de Dessous du Téléviseur

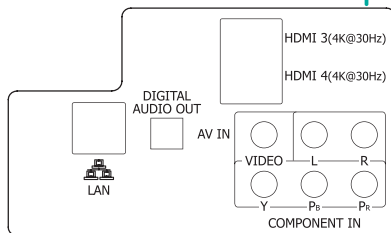

Panneau de Dessous du Téléviseur

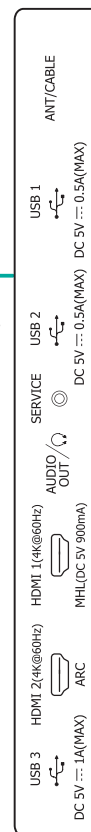

ÉTAPE 1. Fixer les Jambes de Support ou le Support Mural du Téléviseur

Fixer les Jambes de Support du Téléviseur

ATTENTION:

- Assurez-vous de débrancher le cordon d'alimentation A/C avant de retirer un support de base ou avant d'installer le support mural.
- L'écran est très fragile et doit être protégé en tout temps lors de l'installation du support de base. Assurez-vous qu'aucun objet dur ou pointu, ou quoi que ce soit qui pourrait rayer ou endommager l'écran, n'entre en contact avec lui. N'exercez PAS de pression sur le front du téléviseur à tout moment car l'écran pourrait se fissurer.

Suivez les illustrations et les instructions ci-dessous pour accomplir les étapes d'installation:

Pour 55"

1. Placez délicatement votre téléviseur, face vers le bas, sur une surface molle et plate pour éviter d'endommager le téléviseur ou de rayer l'écran.
2. Retirez les 2 jambes dans le sac d'accessoires, puis insérez-les dans les fentes inférieures de la télévision.
3. Utilisez les 4 vis du sac d'accessoires pour fixer le Support de Base au téléviseur.

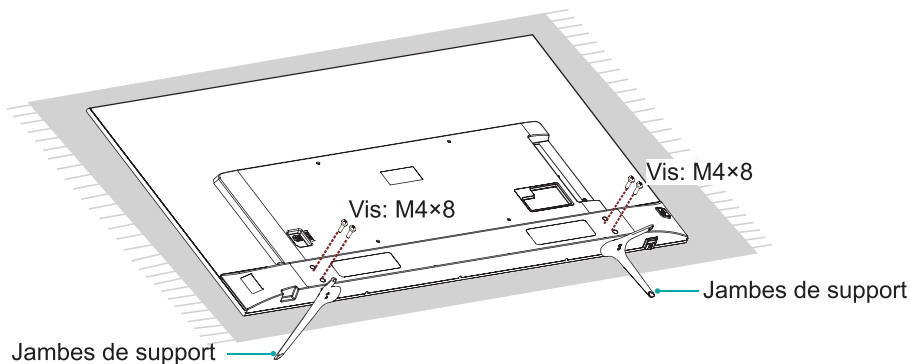

Pour 65"

1. Placez délicatement votre téléviseur, face vers le bas, sur une surface molle et plate pour éviter d'endommager le téléviseur ou de rayer l'écran.
2. A l'aide des vis dans le sac d'accessoires, fixer les 2 Bases de colonne au Support de Base solidement.
3. A l'aide des 4 vis dans le Sac accessoire, Fixez le Support de Base au téléviseur.

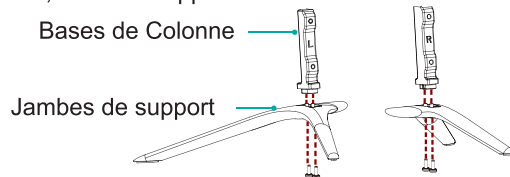

4 Vis: M4×10

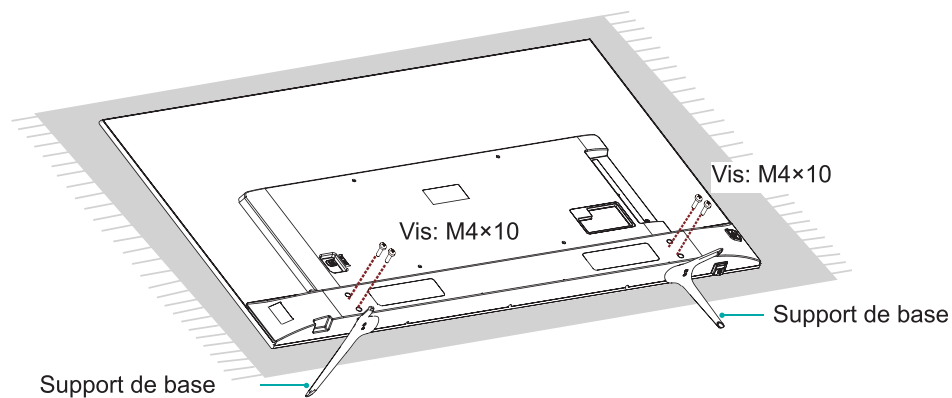

Fixer le Support Mural (non inclus)

Avant de commencer les instructions du fabricant tiers, assurez-vous de faire les choses suivantes:

1. Placez le téléviseur, face vers le bas, sur une surface propre, sûre et amortie.
2. Retirez les jambes de support du téléviseur si vous les avez déjà attachées.
3. Placez les entretoises (non incluses) dans les trous correspondants du support mural.

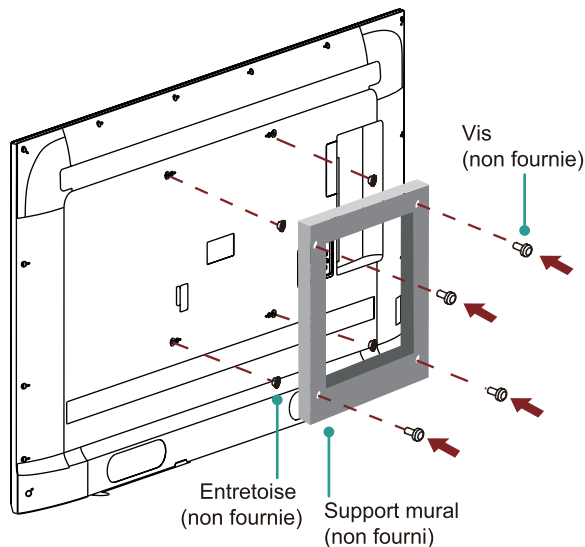

ATTENTION:

- Lorsque vous fixez le montage, veillez à utiliser les

entretoises (fournies par le fabricant tiers) entre le téléviseur et le support.

- Pour éviter des dommages internes au téléviseur et vous assurer qu'il est monté en toute sécurité, assurez-vous d'utiliser des vis de fixation (non fournies) qui sont de 9.5 - 11.5 mm de long mesurées à partir de la surface de fixation du crochet de montage.

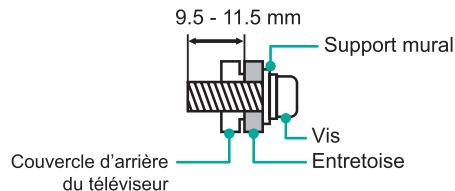

Modèle de trou du montage mural VESA (mm)	200 × 200 (55") 400 × 400 (65")
Taille de vis du Montage mural	M6











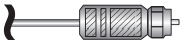

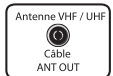

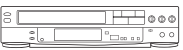



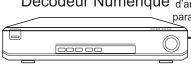

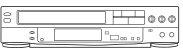



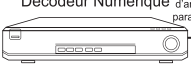







Suivez les instructions fournies avec le support mural.

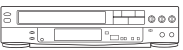



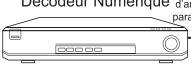







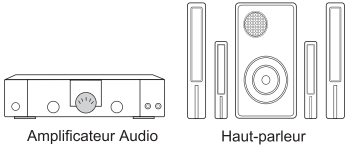

- Pour terminer l'installation, veuillez contacter le fabricant de montage mural ou le détaillant chez qui vous avez acheté le téléviseur.
- Les vis sélectionnées sont de 9.5-11.5 mm de long, mesurées de la surface de fixation du couvercle arrière.

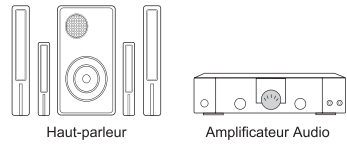
REMARQUE: Le diamètre et la longueur des vis varient selon le modèle du Support mural.

ÉTAPE 2. Connecter des périphériques à votre téléviseur

Assurez-vous que vous avez sélectionné les bons câbles pour les ports et qu'ils sont solidement connectés. Les connexions lâches peuvent affecter la qualité de l'image et de la couleur de la photo.

Étiquette du Téléviseur		Port	Câble	Équipement Externe	Description Brève
ANT/CABLE				 Antenne  Antenne VHF / UHF Câble ANT OUT	Connecter une antenne VHF/UHF extérieure.
HDMI				 VCR  Lecteur DVD/Enregistreur  Caméra vidéo  Décodeur Numérique  Récepteur Satellite Câble d'antenne parabolique	<p>Cette 4K TV a des ports HDMI de deux différentes versions de logiciels pour connecter des périphériques HDMI. Les deux entrées HDMI à haute puissance de version 2.0 (HDMI 1, HDMI 2) vous permettent de connecter des périphériques externes de 4K Ultra-HD qui nécessitent plus de bande passante pour transmettre à l'écran du téléviseur. Par exemple, si vous avez un lecteur X-box ou Blu-ray qui prend en charge la norme 2.0. Les deux entrées HDMI de version 1.4 sont super pour tous vos périphériques externes qui prennent en charge une résolution de haute définition standard complète de 1080p.</p>
COMPO- NENT IN	Y		 Vert	 VCR  Lecteur DVD/Enregistreur  Caméra vidéo  Décodeur Numérique  Récepteur Satellite Câble d'antenne parabolique	Connecter un câble vidéo et câbles audio gauche-droite en composante par un périphérique AV externe.
	P _B		 Bleu		
	P _R		 Rouge		
	L		 Blanc		
	R		 Rouge		
AV IN	VIDEO		 Jaune	 VCR  Lecteur DVD/Enregistreur  Caméra vidéo  Décodeur Numérique  Récepteur Satellite Câble d'antenne parabolique	Connecter un câble vidéo et câbles audio gauche-droite composites par un périphérique AV externe.
	L		 Blanc		
	R		 Rouge		

Étiquette du Téléviseur	Port	Câble	Équipement Externe	Description Brève
DIGITAL AUDIO OUT			 Amplificateur Audio Haut-parleur	Connecter un câble optique à partir d'un système audio numérique externe.
AUDIO OUT/Ω				Connecter un écouteur pour entendre le son du Téléviseur.
		 Blanc Rouge	 Haut-parleur Amplificateur Audio	Connecter un adaptateur audio (non fourni) d'un système audio analogique externe.
 USB				<p>Connecter un périphérique USB 3.0 pour transférer des photos, de la musique et des films à votre télévision à un débit 10 fois plus rapide que le port USB 2.0.</p> <p>REMARQUE: Vous pouvez toujours brancher un périphérique USB 2.0 dans un port USB 3.0; Toutefois, le taux de la vitesse ne sera pas si rapide. Des périphériques USB 3.0 sont également rétro compatibles avec les ports USB 2.0.</p>
LAN			 LAN	Connecter un câble Ethernet pour accéder à un réseau ou Internet. Le Téléviseur possède également une fonction de connectivité sans fil.
SERVICE		Ce port n'est pas disponible pour se connecter à un périphérique externe. Il ne peut être utilisé que par l'usine à des fins de test.		

ÉTAPE 3. Etablir une connexion de réseau

1. Appuyez sur [] sur la télécommande, appuyez sur [**v**] pour sélectionner **Paramètres**, puis appuyez sur [**OK**] pour entrer dans le menu Paramètres.
2. Sélectionnez **Réseau** → **Configuration Réseau**.

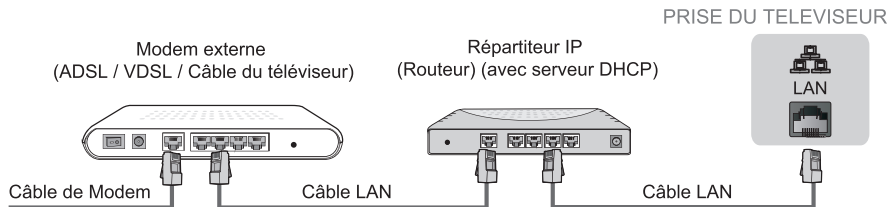

Etablir une connexion de réseau filaire

Obtenir une adresse IP automatiquement

1. Sélectionnez **Ethernet**. La télévision va obtenir automatiquement une adresse IP et se connecter à ce réseau.

REMARQUE: L'option par défaut du Mode Paramètres IP est DHCP.

2. Si la connexion échoue, « **Déconnecté** » va apparaître comme l'état d'Ethernet. Réessayez ou entrez aux **Paramètres IP**, sélectionnez **Manuel** pour saisir de nouveau les informations.

Saisir l'adresse IP manuellement

1. Sélectionnez **Manuel**.
2. Entrez Adresse IP, Masque de réseau, Passerelle, Serveur DNS 1 et Serveur DNS 2 dans le menu. Ensuite, sélectionnez **Enregistrer**.

Etablir une connexion de réseau sans fil



La télévision peut recevoir directement les signaux de réseau à travers le routeur sans fil

1. Sélectionnez **WI-FI**. La liste des réseaux sera affichée automatiquement.
2. Sélectionnez un réseau sans fil dans la liste, saisissez le mot de passe et sélectionnez **Connecter**.
3. Si la connexion réseau n'apparaît pas dans la liste, sélectionnez Actualiser pour actualiser la liste ou sélectionnez **Ajouter** pour saisir manuellement le SSID et la sélection du mode de Sécurité.

Fermer la connexion réseau

Sélectionnez **Désactiver**. La connexion réseau sera fermée.

Boutons sur la télécommande du téléviseur

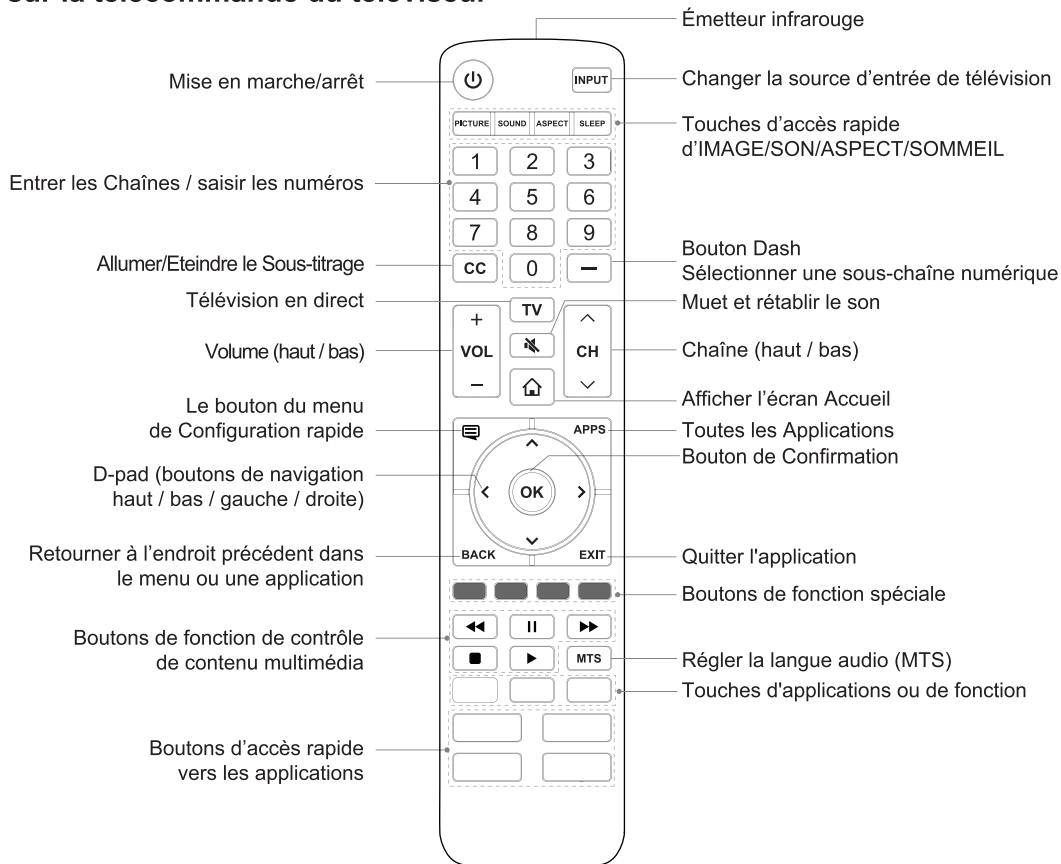

ATTENTION: La télécommande incluse varie selon le modèle, le pays et la date de fabrication.

ÉTAPE 4. Commencer à utiliser votre télécommande

1. Faites glisser le couvercle d'arrière pour ouvrir le compartiment de piles de la télécommande.

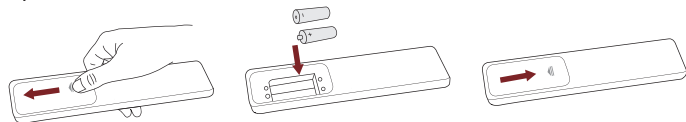

Poussez et faites glisser doucement

Insérez les piles

Poussez et faites glisser doucement

2. Insérez deux piles de type AAA. Veillez à faire correspondre les signes (+) et (-) des piles avec les pôles (+) et (-) indiqués dans le compartiment de piles.
3. Remplacez le couvercle du compartiment de piles.

Information importante à propos de la télécommande et des piles

- **Jetez les piles dans un endroit désigné. Ne les jetez pas au feu.**
- **Enlevez les piles usées immédiatement pour les empêcher de fuir dans le compartiment de piles.**
- **Si vous n'avez pas l'intention d'utiliser la télécommande pendant une longue période, retirez les piles.**
- **Les produits chimiques des piles peuvent provoquer une éruption cutanée. Si les piles fuient, nettoyez le compartiment pile avec un chiffon. Si des produits chimiques touchent votre peau alors lavez immédiatement.**
- **Ne mélangez pas les piles neuves et usagées.**
- **Ne mélangez pas les piles alcalines, standard (carbone-zinc) ou rechargeables (NiCd, NiMH, etc.).**

- **Ne continuez pas à utiliser la télécommande si elle devient tiède ou chaude. Appelez notre centre de support immédiatement sur le site Web de support.**

Information sur la Gamme de Contrôle de la Télécommande

- La télécommande peut fonctionner à une distance de jusqu'à 26 pieds en face du téléviseur.
- Il peut fonctionner à un angle horizontal ou vertical de 30 degrés.

Programmer Votre Câble Universel ou Télécommande Satellite pour Faire Fonctionner votre Nouvelle Télévision (seulement pour les États-Unis)

Si vous souhaitez programmer vos autres télécommandes de ménage à votre nouvel téléviseur, veuillez vous référer au Manuel de l'Utilisateur fourni par votre fournisseur de Câble ou de Satellite. Il devrait inclure des instructions sur la façon de programmer leur télécommande pour votre téléviseur. Une liste de codes pour les fournisseurs de Câble et Satellite les plus courants sont énumérés ci-dessous. Utilisez le code qui est associée avec votre fournisseur de Câble ou Satellite (le cas échéant).

DIRECTV.....0178, 10178, 10019, 10748, 11314, 11660, 11710, 11780, 12049, 10171, 11204, 11326, 11517, 11564, 11641, 11963, 12002, 12183

Time Warner Cable.....386, 0178, 10178, 400, 450, 461, 456, 0748, 1463, 0463, 10463

Comcast.....0178, 10178, 10463, 11463, 10748, 11314, 11660, 10171, 11204, 11326, 11517, 11641, 11780, 11785, 11892, 11963, 12002

Cox Communications.....0178, 10178, 1326, 1463

Dish Network.....505, 627, 538, 720, 659

Si le code associé avec votre fournisseur de câble ou de satellite n'est pas répertorié, ne fonctionne pas ou vous ne trouvez pas les instructions pour programmer votre télécommande, appelez le centre de service à la clientèle de votre fournisseur câble local ou satellite.

Si votre fournisseur de câble ou de satellite n'a pas de code disponible, veuillez nous contacter à l'un des numéros de téléphone à la Page 2.

Utilisation de votre télécommande de décodeur numérique ou de récepteur satellite comme une télécommande «universelle»

Si vous préférez utiliser votre télécommande de décodeur numérique ou de récepteur satellite comme une «télécommande universelle», visitez la page de Support pour voir la liste des codes.

ÉTAPE 5. Allumer le Téléviseur

Branchez le cordon d'alimentation à une prise murale

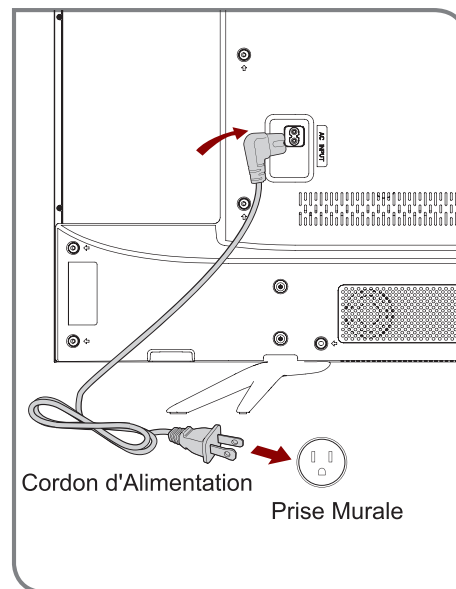

Appuyez sur le **bouton d'alimentation** (🔌) à la télécommande pour allumer la télévision. Un écran d'accueil qui affiche le logo apparaît. Ensuite, le menu de Configuration Initiale commence en vous demandant de choisir votre **Langue, Pays et Fuseau Horaire**.



ÉTAPE 6. Compléter le menu de configuration initiale

Après l'écran de démarrage qui affiche le logo, le menu de configuration initiale commence.

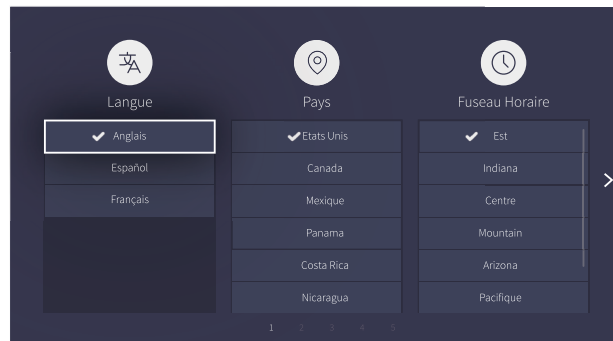

Écran	Tâche
Langue et Emplacement	<ul style="list-style-type: none"> En utilisant les flèches D-pad de votre télécommande, choisissez votre Langue, Pays et Fuseau Horaire.
Contrat de Licence de l'Utilisateur Final	<ul style="list-style-type: none"> Sélectionnez Refuser ou Accepter, puis sélectionnez l'icône Confirmer et appuyez sur [OK].
Usage du Téléviseur	<ul style="list-style-type: none"> Sélectionnez Economie d'Énergie (qui apparaît par défaut). REMARQUE: Le « Mode Magasin » ne doit être choisi que par les détaillants qui prévoient de démontrer le téléviseur.

Écran	Tâche
Connexion Réseau	<ul style="list-style-type: none"> • Si votre téléviseur ne détecte pas automatiquement de connexion Ethernet, utilisez un réseau sans fil. Sélectionnez votre réseau dans la liste qui s'affiche et saisissez le mot de passe. Vous pouvez également ajouter un réseau caché.
Sélectionnez votre source d'entrée primaire	<p>Sélectionnez la façon dont vous recevez vos chaînes de télévision. Choisissez parmi l'une des suivantes sources ci-dessous.</p> <ul style="list-style-type: none"> • HDMI • ANT/CABLE • AV • COMPOSANT • AUCUN <p>CONSEIL: Si vous utilisez une antenne pour recevoir les chaînes, vous devez compléter le menu de configuration initiale afin d'exécuter un balayage de chaînes.</p>

ÉTAPE7. Commencer à utiliser votre téléviseur

Votre Smart TV est facile à utiliser et se vante digne!

Maintenant que vous avez terminé le menu de configuration initiale, l'écran d'accueil est votre point de départ pour naviguer dans le téléviseur. Révolu est le temps où votre téléviseur fournit seulement une façon pour vous d'être diverti. Cette unité d'affichage vous offre la commodité de regarder un programme sur une chaîne en direct, d'accéder à la vidéo à la demande pour regarder un film et de nombreuses autres options de divertissement.

À l'aide de votre télécommande, appuyez sur le bouton **Accueil** pour commencer à profiter de votre téléviseur.

Clause de non-responsabilité: Des abonnements ou d'autres paiements peuvent être nécessaire pour accéder au contenu par le biais de certaines applications. Tout ou une partie de l'application téléchargée ou incluse services dans cet appareil Hisense peuvent ne pas fonctionner selon la connexion Internet, des limites locales d'applications incluses ou autres raisons indépendantes de contrôle de Hisense. **HISENSE DÉCLINE LA RESPONSABILITÉ POUR N'IMPORTE QUEL SERVICE D'APPLICATION DE FONCTIONNER À TOUT MOMENT, POUR LE CONTENU DANS N'IMPORTE QUEL SERVICE D'APPLICATION, POUR LES INTERRUPTIONS DE SERVICE, LOCAL OU RÉGIONALES LIMITATIONS, LES GARANTIES DE TITRE, PAS DE CONTREFAÇON ET POUR LES GARANTIES IMPLICITES DE QUALITÉ MARCHANDE OU D'ADEQUATION A UN USAGE PARTICULIER.** En achetant cet appareil, vous acceptez telle clause de non-responsabilité sans aucune prétention sur Hisense à tout moment.

SPÉCIFICATIONS DU PRODUIT

Nom du Modèle		55H9D+ 55H9807	65H9D+ 65H9807
Dimension (L × H × P)	Sans les jambes	48.6 × 28.1 × 2.4 pouces (1235 × 713 × 60 mm)	57.2 × 32.9 × 2.4 pouces (1452 × 835 × 61 mm)
	Avec les jambes	48.6 × 30 × 9 pouces (1235 × 763 × 229 mm)	57.2 × 35.2 × 11.4 pouces (1452 × 895 × 290 mm)
Poids	Sans les jambes	41.9 lbs (19 kg)	70.1 lbs (31.8 kg)
	Avec les jambes	43.2 lbs (19.6 kg)	71.4 lbs (32.4 kg)
Taille de l'Ecran Actif (Diagonale)		54.6 pouces	64.5 pouces
Résolution de l'Ecran		3840 × 2160	3840 × 2160
Puissance Audio		10 W + 10 W	15 W + 15 W
Consommation électrique		180W	200W
Alimentation du Courant Electrique		120 V ~ 60 Hz	120 V ~ 60 Hz
Connectivité		Fonction de Wi-Fi intégré (2×2 dual band)	
Applications Clées		Applications Netflix, Vudu, YouTube, Amazon Video instantanée, Pandora et Opéra (certaines applications uniquement pour les États-Unis)	
Ports		4 ports HDMI, 3 ports USB, 1 port LAN Ethernet, 1 Sortie d'Audio Numérique, 1 Entrée RF, 1 sortie Audio des Écouteurs, 1 RCA Composite entrée Video, 1 entrée Audio pour Composite, 1 entrée vidéo de composante RCA	
Autres caractéristiques		Smart téléviseur, Image de contraste dynamique , support de montage mural standard VESA , Navigateur Web, Contrôle Parental et Sous-titrage, traitement de Haute Gamme Dynamique	

"+" serait remplacé par un chiffre, une lettre ou un blanc.

Stipulation d'exonération: Tous les produits, les spécifications du produit, et les données sont sujets à changement sans préavis pour améliorer la fiabilité, la fonction, la conception ou autre.

CONSEILS DE RESOLUTION RAPIDE DES PROBLEMES

Lorsque vous rencontrez un problème avec votre téléviseur, veuillez éteindre et rallumer le téléviseur. Si cela ne résout pas le problème, reportez-vous aux conseils ci-dessous. Si le problème n'est toujours pas résolu, alors contactez-nous à l'un des numéros de téléphone à la Page 2.

PROBLEMES	SOLUTIONS POSSIBLES
Aucun son ou aucune image	<ul style="list-style-type: none">• Vérifiez si le câble d'alimentation est branché à une prise secteur alimentée.• Appuyez sur le  Bouton d'alimentation sur la télécommande pour activer l'appareil à partir du mode «Veille».• Vérifiez si la lumière LED est allumée ou pas. S'il l'est, le téléviseur est sous tension.
J'ai branché une source externe à mon téléviseur et je ne reçois aucune image et /ou aucun son.	<ul style="list-style-type: none">• Vérifiez la connexion de sortie correcte de la source externe et la connexion d'entrée correcte sur le téléviseur.• Assurez-vous que vous avez fait le bon choix pour le mode d'entrée pour le signal entrant.
Lorsque j'allume mon téléviseur, il y a un certain retard avant que l'image n'apparaisse. Est-ce normal?	<ul style="list-style-type: none">• Oui, c'est normal. Le téléviseur est en cours d'initialisation et à la recherche d'informations de réglage précédent.
L'image est normale, mais aucun son	<ul style="list-style-type: none">• Vérifiez le réglage de volume.• Vérifiez que le mode Muet est sur Activé.
Il y a du son mais aucune image ou image blanc-noir	<ul style="list-style-type: none">• Si l'image est en noir et blanc, débranchez le téléviseur de la prise secteur et rebranchez-le après 60 secondes.• Vérifiez que la couleur est réglée sur 50 ou plus.• Essayez de différentes chaînes de télévision.
Le son et / ou image est déformée ou semble ondulée	<ul style="list-style-type: none">• Un appareil électrique peut affecter le téléviseur. Éteignez les appareils qui sont à proximité et éloignez-les du téléviseur.• Insérez la fiche d'alimentation de la télévision dans une autre prise de courant.
Le son et l'image sont flous ou découpés	<ul style="list-style-type: none">• Si vous utilisez une antenne extérieure, vérifiez la direction, la position et la connexion de l'antenne.• Réglez la direction de votre antenne, réinitialisez ou syntonisez la chaîne.

Une bande horizontale ou verticale apparaît sur l'image et / ou l'image tremble	<ul style="list-style-type: none">• Vérifiez s'il y a un appareil ou un outil électrique à proximité qui est à l'origine d'ingérence.
Le coffret en plastique fait un type de son "clic"	<ul style="list-style-type: none">• Le son «clic» peut être causé lorsque la température de la télévision change. Ce changement entraîne le coffret de la télévision à dilater ou se contracter, ce qui rend le son. Ceci est normal et le téléviseur est OK.
La télécommande ne fonctionne pas	<ul style="list-style-type: none">• Assurez-vous que la télévision a encore l'alimentation et est opérationnelle.• Changez les piles de la télécommande.• Vérifiez si les piles sont correctement installées.

Avez-vous besoin plus d'aides?

Une aide supplémentaire est disponible en ligne à des liens de soutien à la page 2. Vous trouverez des réponses aux questions fréquemment posées, des logiciels téléchargeables et plus.

Certification et Conformité

Avis de la FCC

Cet équipement a été testé et trouvé conforme aux limites pour un appareil numérique de classe B, conformément à la section 15 des règles de la FCC. Ces limites sont conçues pour fournir une protection raisonnable contre les interférences nuisibles dans une installation résidentielle. Cet équipement génère, utilise et peut émettre de l'énergie de fréquence radio. S'il n'est pas installé et utilisé conformément aux directives, il peut causer des interférences nuisibles aux communications radio.

Il n'existe cependant aucune garantie que ces interférences ne se produiront pas dans une installation particulière. Si cet appareil cause vraiment des interférences nuisibles à la réception de la radio ou de la télévision, ce qui peut être déterminé en éteignant et en rallumant l'appareil, l'utilisateur est encouragé à essayer de corriger les interférences en prenant une ou plusieurs des mesures suivantes:

- Réorientez ou déplacez l'antenne réceptrice.
- Augmentez la distance entre l'appareil et le récepteur.
- Branchez l'appareil à une prise sur un circuit différent de celui du récepteur.
- Consultez le revendeur ou un technicien qualifié en radio et téléviseur.

REMARQUE: Le fabricant n'est pas responsable des interférences de radio ou télévision causées par des modifications non autorisées de cet équipement. Telles modifications pourraient annuler le droit de l'utilisateur.

Le module WiFi est conforme aux limites d'exposition aux rayonnements de la FCC établies pour un milieu non contrôlé. Cet appareil doit être installé et utilisé à une distance minimale de 20 centimètres entre le radiateur et votre corps.



Fabriqué sous la licence des Laboratoires Dolby. Dolby, Dolby Audio et le symbole de double-D sont des marques commerciales des Laboratoires Dolby.



Les termes HDMI et le Logo HDMI et HDMI High-Definition Multimedia Interface sont des marques commerciales ou des marques déposées de HDMI Licensing, LLC aux Etats-Unis et autres pays.



Fabriqué sous licence de CETTE Société. CETTE Société, dbx-tv, Total des Sonics, Surround Total et Volume Total sont des marques déposées de la société. La Technologie

totale est une marque déposée de CETTE Société.

