

ES-G170393-1



Hisense



Serie H9

TV Inteligente 4K UHD Guía de Inicio Rápido

Ayuda Hisense a mejorar el medio ambiente reduciendo el desperdicio de papel.
Para obtener instrucciones detalladas y descripciones de características, acceda al manual de usuario completo en línea.
Antes de utilizar el TV, por favor lea esta guía detenidamente y consérvela para futuras referencias.

© 2017 Hisense Company Ltd. Todos los derechos reservados.

Todo el material en esta Guía de Inicio Rápido es propiedad de Hisense Company Ltd. y sus subsidiarias, y está protegido por las leyes de derechos de autor de EE.UU., CANADÁ, MÉXICO e internacionales así como por otras leyes de propiedad intelectual. La reproducción o transmisión de los materiales, en su totalidad o en parte, en cualquier forma, ya sea electrónica, impresa o cualquier otro, sin el consentimiento previo por escrito de Hisense Company Ltd. es una violación de los derechos de Hisense Company Ltd. conforme a las leyes antes mencionadas.

Ninguna parte de esta publicación puede ser almacenada, reproducida, transmitida o distribuida, en su totalidad o en parte, en cualquier forma, ya sea electrónica o de otra manera, ya sea o no para un cargo u otra o ninguna consideración, sin el permiso previo por escrito de Hisense Company Ltd.

Las solicitudes de permiso para almacenar, reproducir, transmitir o distribuir los materiales pueden ser realizadas en una de las siguientes direcciones:

ÉÉ.UU.: Hisense USA Corporation
PO Box 3289
Suwanee, GA 30024

CANADÁ: Hisense Canada Co., Ltd,
2283 Argentia Road, Unit 16
Mississauga, ON, Canada
L5N 5Z2

MÉXICO: Hisense Mexico S. de R.L. de C.V.
Blvd. Miguel de Cervantes Saavedra No 301
Torre Norte Piso 2, Col. Ampliación Granada
Miguel Hidalgo, Ciudad de México, C.P. 11520

Hisense y todos y cada uno de los nombres de producto Hisense, los logotipos, los eslóganes o marcas son marcas registradas de Hisense Company Ltd. y sus subsidiarias. Todas las demás marcas son propiedad de sus respectivos propietarios.

©2017. Todos los derechos reservados. Hisense y el logotipo Hisense son marcas registradas de Hisense. Otras marcas y nombres de productos son marcas registradas de sus respectivos propietarios.

Veamos escenas vívidas en Color 4K

TV LED inteligente con características populares

- Ultra-rápido acceso a Netflix®
- Numerosas aplicaciones incorporadas de redes sociales, juegos y películas
- Miles de títulos de películas y contenido en streaming para ver
- Reproductor Y Receptor de Multimedia 4K
- App Store y navegador Web
- Muchas otras características interesantes

Imagen y Sonido de Alta Calidad

- Contraste y brillo vibrantes para mostrar las imágenes con precisión
- Sonido galardonado dbx-tv®
- La tecnología 4K soporta transmisión en línea 4K, contenido USB 4K, dispositivos HDMI 2.0 y mucho más para maximizar su experiencia de entretenimiento.
- Procesamiento de HDR

Múltiples métodos de conexión

- Conexión inalámbrica integrada
- 3 Conectores USB (2 Conectores USB 2.0 y 1 Conector USB 3.0)
- 4 Conectores HDMI (2 Conectores HDMI 4K@30Hz y 2 Conectores HDMI 4K@60Hz)
- 1 puerto LAN (Ethernet)

Menú de Configuración Fácil y Diseño Sencillo

- Menú primera configuración corto y fácil de seguir
- Interfaz de usuario simple diseñado para navegar
- Características descriptivas para ayudar a hacer sus selecciones

¡Registre el TV!

¡Felicitaciones por la compra de su nuevo TV! Esta Guía de Inicio Rápido le guiará a través de unos sencillos pasos para configurar el TV. Para obtener las instrucciones detalladas, acceda al Manual del usuario en las páginas de ayuda enumeradas a continuación.

Debido a que valoramos su negocio, deseamos mantenerlo informado sobre "todo lo relacionado con Hisense". Con su teléfono móvil, escanee el código QR de la página de registro para registrar el TV. Dependiendo de la marca y modelo de su teléfono, puede que tenga que descargar una aplicación de lectura de códigos QR.

País	Centro de Atención al Cliente	Página de Soporte Hisense	Registre EL TV
ÉÉ.UU	<ul style="list-style-type: none"> • Teléfono: 1-888-935-8880 • Horas de Operación: Lunes - Viernes: 09:00:00- 21:00:00 EST Sábado - Domingo: 09:00:00- 18:00:00 EST • Email de Servicio: Service@hisense-usa.com 	http://www.hisense-usa.com/support/ 	https://www.hisense-usa.com/support/register 
CANADÁ	<ul style="list-style-type: none"> • Teléfono: 1-855-344-7367 • Horas de Operación: Lunes - Viernes: 08 a.m.- 08 p.m. EST • Email de Servicio: canadasupport@hisense.com 	 http://www.hisense-canada.com/support/	 http://www.hisense-canada.com/support/productReg.asp
MÉXICO	<ul style="list-style-type: none"> • Teléfono: 01-800-008 8880 • Horas de Operación: Lunes - Viernes 09:00-18:00 • Email de Servicio: servicio@hisense.com.mx 	http://www.hisense.com.mx/support/  <p>*Escanee para descargar el manual de usuario</p>	http://www.hisense.com.mx/support/productReg.asp 

Exención de responsabilidad: Esta Guía de Inicio Rápido está pensada como una guía general para ayudarle a configurar su TV. Las imágenes que aparecen en este documento son sólo para fines ilustrativos y pueden diferir del producto real.

CONTENIDO DEL PAQUETE

Su paquete en el cual usted compró este TV contiene los artículos siguientes:

- TV
- Cable de alimentación
- Control Remoto
- 2 Soportes de Base
- 4 Tornillos (M4×8) (55")
- Guía de Inicio Rápido (este documento)
- 1 juego de pilas AAA
- Información Importante de Seguridad y Folleto de Tarjeta de Garantía
- 2 Bases de Columna (65")
- 8 Tornillos (M4×10) (65")

IMPORTANTE:

Para evitar descartar accidentalmente los elementos que vinieron con el TV, asegúrese de revisar todo el contenido de poliestireno en la caja de cartón.

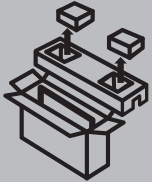

- Please check foam for accessories before discarding.
- Veuillez vérifier la mousse pour qu'il n'y ait pas d'accessoires avant de la jeter.
- Antes de desechar la espuma, asegúrese de retirar todos los accesorios.

Dispositivos y herramientas necesarias

- Router inalámbrico (no incluido) para la conexión a Internet
- Destornillador de estrella (no incluido) para fijar la base del TV
- HDMI y otros tipos de cables (no incluido) para conectar dispositivos externos al TV
- Soporte de montaje de la pared (no incluido) para que pueda montar el TV en la pared

BOTONES Y PUERTOS EN EL TV

Vista de la Parte Lateral del TV

Vista Posterior del TV

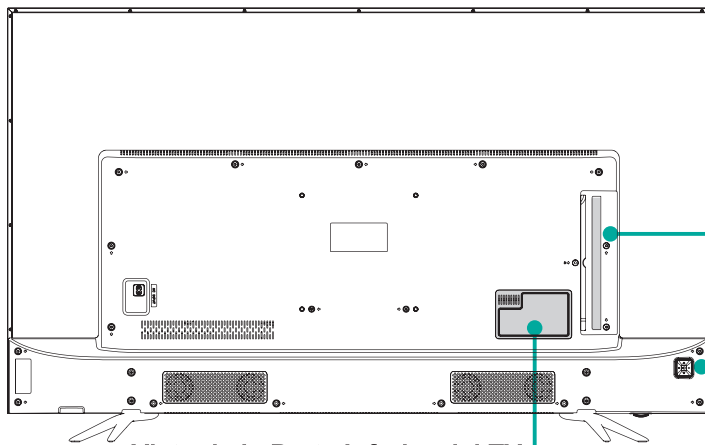

Panel Inferior del TV



Vista de la Parte Inferior del TV

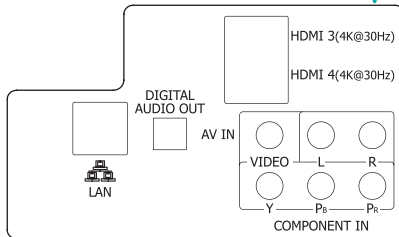

PASO 1. Instale la base del TV o Soporte de Montaje de la Pared

Instale de la Base del TV

PRECAUCIÓN:

- Asegurese de desconectar el enchufe A/C antes de remover la base del stand o al instalar el Soporte de Montaje de pared.
- La pantalla es muy frágil y debe estar protegida en todo momento al instalar el soporte base. Asegúrese de que ningún objeto duro o afilado, o cualquier cosa que pueda rayar o dañar la pantalla, entre en contacto con ella. NO ejerza presión en la parte frontal del televisor en ningún momento porque la pantalla podría romperse.

Siga las ilustraciones y las instrucciones a continuación para completar los pasos de la instalación:

Para 55"

1. Coloque cuidadosamente el TV con la pantalla hacia abajo sobre una superficie plana y suave para evitar daños al TV o arañazos en la pantalla.
2. Retire los dos soportes de la bolsa de accesorio e insértelos en las ranuras inferiores del TV.
3. Utilice los 4 tornillos en la bolsa de accesorio para sujetar el Soporte de Base al TV.

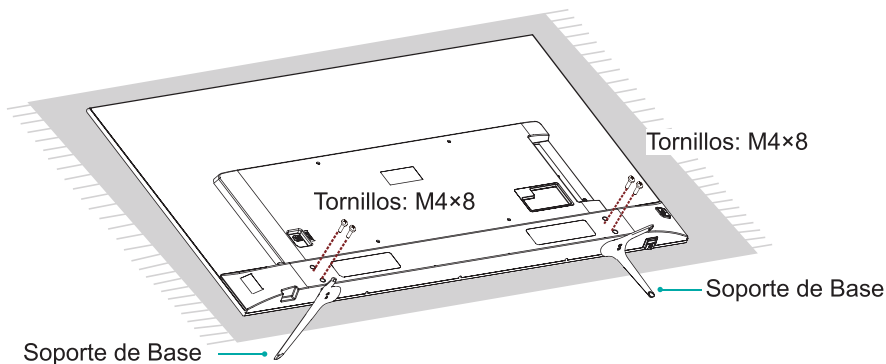

Para 65"

1. Coloque cuidadosamente el TV con la pantalla hacia abajo sobre una superficie plana y suave para evitar daños al TV o arañazos en la pantalla.
2. Con los tornillos de la bolsa de accesorios, asegure firmemente las 2 bases de columna al soporte de base.
3. Con los 4 tornillos de la bolsa de accesorios, asegure el soporte de base al TV.

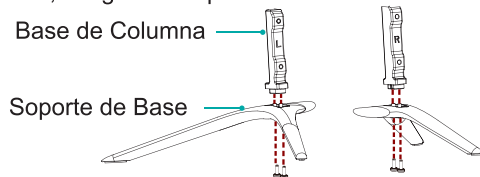

4 Tornillos: M4×10

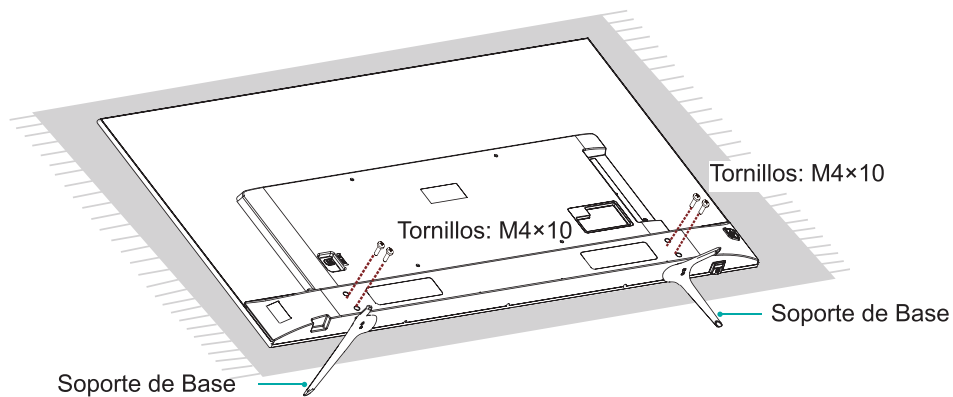

Instale el Soporte de Montaje de la Pared (no incluido)

Antes de que usted comience con las instrucciones del fabricante, asegúrese de hacer lo siguiente:

1. Coloque el TV pantalla abajo en una superficie limpia, segura y acolchada.
2. Quite la base del TV si ya está instalada.
3. Coloque los espaciadores (no incluidos) en los orificios correspondientes del soporte.

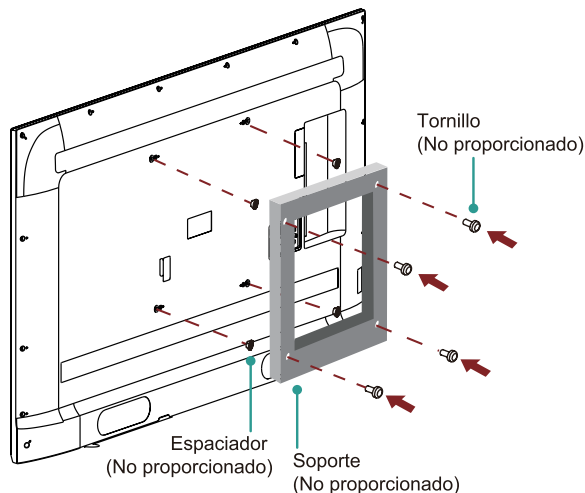

PRECAUCIÓN:

- Cuando usted sujeta el montaje, asegúrese de utilizar los espaciadores (proporcionados por el fabricante) entre el

TV y el soporte.

- Para prevenir el daño interno al TV y garantizar que el TV está montado de forma segura, asegúrese de utilizar los tornillos de fijación (No proporcionados) que son de 9.5 - 11.5 mm de longitud al medir desde la superficie de fijación del gancho de montaje.

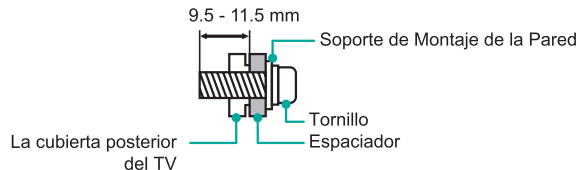

Patrón de orificios de montaje en la pared VESA (mm)	200 × 200 (55") 400 × 400 (65")
Tamaño de tornillo de montaje de pared	M6

Siga las instrucciones proporcionadas con el soporte de montaje de la pared.











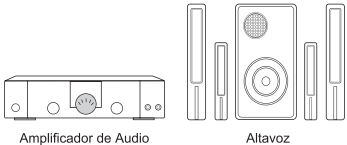

- Para completar la instalación, por favor póngase en contacto con el fabricante para montaje en pared o con el distribuidor en el cual adquirió el TV.
- Los tornillos seleccionados tienen una longitud de 9.5 - 11.5 mm al medir desde la superficie de fijación de la cubierta posterior.

NOTA: El diámetro y la longitud de los tornillos varía dependiendo del modelo del soporte de montaje de la pared.

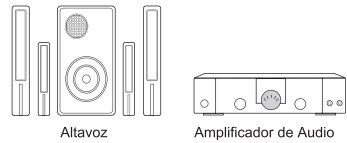
PASO 2. Conectar los dispositivos al TV

Compruebe para garantizar que ha seleccionado los cables correctos para los puertos y que están conectados correctamente. Las conexiones incorrectas pueden afectar la calidad de la imagen y el color.

Etiqueta de TV		Puerto	Cable	Equipo Externo	Breve Descripción
ANT/CABLE				 	Conectar una antena exterior de VHF/UHF.
HDMI				 VCR Reproductor/Grabador de DVD Cámara de Video Decodificador Receptor de Satélite Cable de la antena de satélite	<p>Este TV 4K tiene dos versiones de software diferentes de puertos HDMI para conectar dispositivos compatibles con para HDMI. Las dos entradas de alta potencia HDMI versión 2.0 (HDMI 1, HDMI 2) le permiten conectar los dispositivos externos 4K Ultra-HD que requieren más ancho de banda para transmitir a la pantalla del TV. Por ejemplo, si tiene un X-box o un reproductor Blu-ray compatible con el estándar 2.0. Las dos entradas HDMI versión 1.4 son grandiosas para cualquiera de los dispositivos externos compatibles con una resolución completa de alta definición estándar de 1080p.</p>
ENTRADA COMPONENTE	Y		 Verde	 VCR Reproductor/Grabador de DVD Cámara de Video Decodificador Receptor de Satélite Cable de la antena de satélite	Conectar un cable de vídeo componente y los cables de audio izquierdo-derecho desde un dispositivo externo de AV.
	P _B		 Azul		
	P _R		 Rojo		
	L		 Blanco		
	R		 Rojo		
ENTRADA AV	VIDEO		 Amarillo	 VCR Reproductor/Grabador de DVD Cámara de Video Decodificador Receptor de Satélite Cable de la antena de satélite	Conectar un cable de vídeo compuesto y los cables de audio izquierdo-derecho desde un dispositivo externo de AV.
	L		 Blanco		
	R		 Rojo		

Etiqueta de TV	Puerto	Cable	Equipo Externo	Breve Descripción
SALIDA DE AUDIO DIGITAL			 Amplificador de Audio Altavoz	Conectar un cable óptico de un sistema de audio digital externo.
SALIDA DE AUDIO				Conectar los auriculares para escuchar el audio del TV.
		 Bianco Rojo	 Altavoz Amplificador de Audio	Conectar un adaptador de audio (no proporcionado) desde un sistema externo de audio analógico.
USB				<p>Conectar un dispositivo USB 3.0 para transferir fotos, música y películas al TV a una tasa que es 10 veces más rápida que el puerto USB 2.0.</p> <p>NOTA: Usted todavía puede conectar un dispositivo USB 2.0 en un puerto USB 3.0; sin embargo, la tasa de velocidad no será tan rápido. Los dispositivos USB 3.0 son también retro-compatibles con los puertos USB 2.0.</p>
LAN			 LAN	Conectar un cable Ethernet para acceder a una red o Internet. El TV también tiene una función de conectividad inalámbrica.
SERVICIO		Este puerto no está disponible para la conexión de un dispositivo externo. Sólo puede ser utilizado por nuestra fábrica para propósitos de prueba.		

PASO 3. Establecer una conexión de red

1. Pulse el botón [] en el control remoto, pulse el botón [v] para **seleccionar** Ajustes y, a continuación, pulse el botón [OK] para entrar en el menú de Ajustes.
2. Seleccionar **Red** → **Configuración de red**.

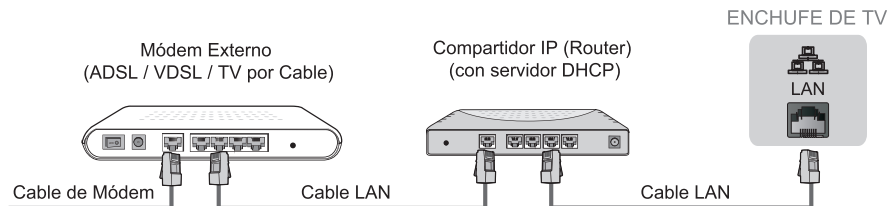

Establecer una conexión de red cableada

Obtener automáticamente una dirección IP

1. Seleccionar **Ethernet**. El TV obtendrá automáticamente una dirección IP y se conectará a la red.

NOTA: La opción predeterminada de Configuración de modo IP es DHCP.

2. Si la conexión falla, entonces "**Desconectado**" se mostrará para el estado de Ethernet. Vuelva a intentar o ingrese la **configuración de IP**, seleccione **Manual** para volver a ingresar la información.

Introducir manualmente la dirección IP

1. Seleccione **Manual**.
2. Introduzca la Dirección IP, máscara de red, puerta de enlace, servidor DNS 1 y el servidor DNS 2 en el menú. A continuación, seleccione **Guardar**.

Establecer una conexión de red inalámbrica

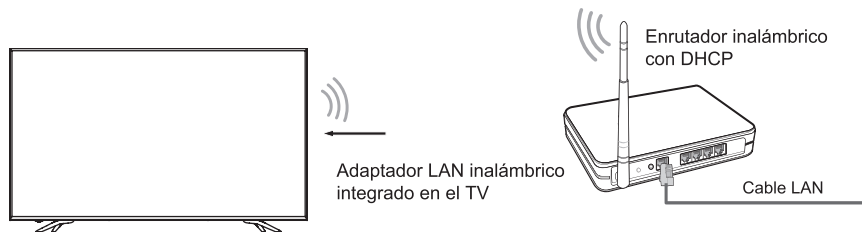

El TV puede recibir señales directamente de la red a través de enrutador inalámbrico

1. Seleccione **Inalámbrico**. La lista de redes se mostrará automáticamente.
2. Seleccione una red inalámbrica de la lista, ingrese la contraseña y seleccione **Conectar**.
3. En caso de que la conexión de red no aparezca en la lista, seleccione **Actualizar** para actualizar la lista o seleccione **Añadir** para introducir manualmente el SSID y la selección de modo de Seguridad.

Cierre la conexión de red

Seleccione **Apagado**. La conexión de red se cerrará.

Botones en el control remoto del TV

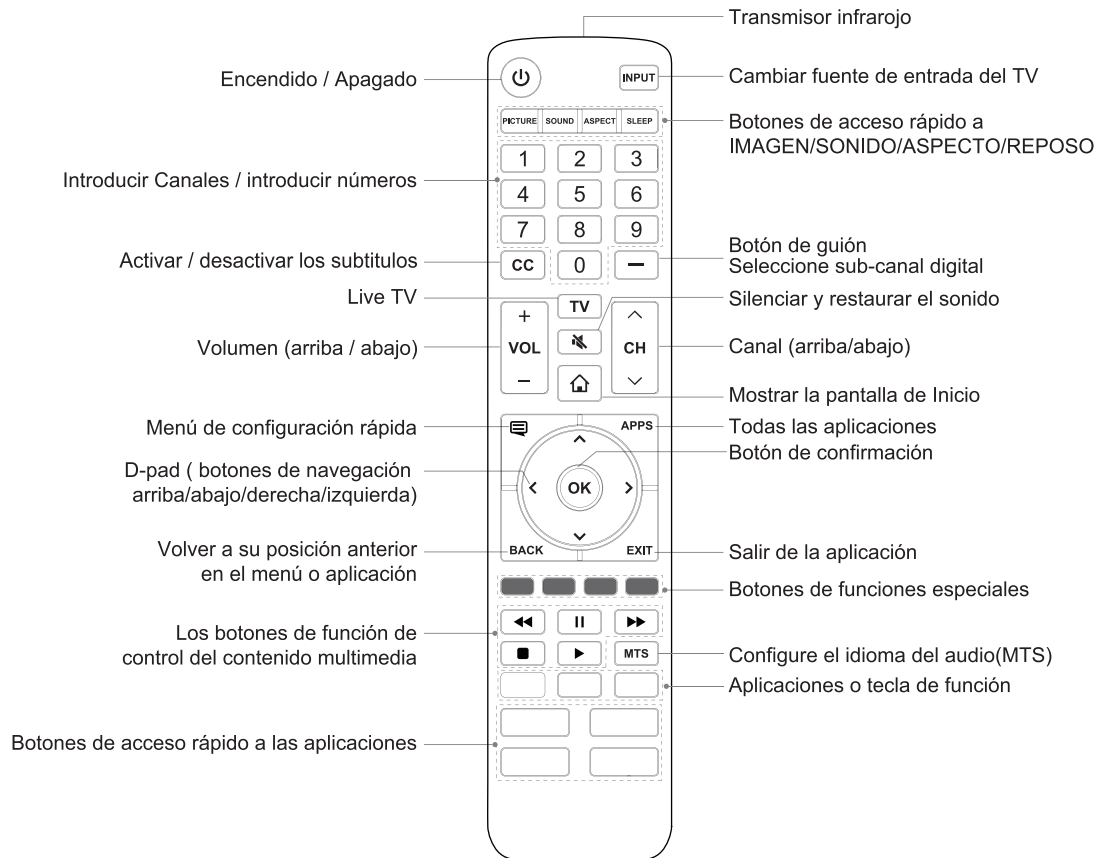

PRECAUCIÓN: El control remoto incluido variará dependiendo del modelo, país y fecha de fabricación.

PASO 4. Empezar a usar el control remoto

1. Deslice la tapa posterior para abrir el compartimiento de las pilas del control remoto.

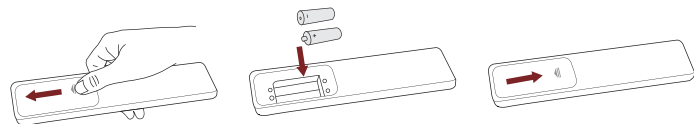

Empuje y deslice suavemente

Inserte las pilas

Empuje y deslice suavemente

2. Inserte dos pilas de tamaño AAA. Asegúrese de emparejar los (+) y (-) de las pilas con los (+) y (-) indicados en el compartimiento de las pilas.
3. Vuelve a poner la cubierta de compartimiento de las pilas.

Información importante acerca del control remoto y las pilas

- **Deseche las pilas en un punto de eliminación designado. No las arroje al fuego.**
- **Retire las pilas usadas de inmediato para evitar que se derrame en el compartimiento de las pilas.**
- **Si no va a utilizar el control remoto durante mucho tiempo, retire las pilas.**
- **Los componentes químicos de las pilas pueden causar sarpullido. Si las pilas se derraman, limpie el compartimiento de las pilas con un paño. Si los químicos tocan su piel lávese inmediatamente.**
- **No mezcle las pilas usadas con las nuevas.**
- **No mezcle pilas alcalinas, pilas estándares (carbón-zinc) o recargables (NiCd, NiMH, etc.).**

- **No continúe utilizando el control remoto si se pone tibio o caliente.**

Llame a nuestro Centro de Soporte de inmediato en el sitio web de soporte.

Información del Alcance del Control Remoto

- El control remoto puede funcionar a una distancia de hasta 26 pies (8 metros) delante del TV.
- Puede funcionar en un ángulo horizontal o vertical de 30 grados.

Programar su control remoto universal de cable o por satélite para operar su nuevo TV (sólo para ÉÉ.UU.)

Si desea programar sus otros controles remotos del hogar a su nuevo televisor, consulte el Manual del Usuario suministrado por su proveedor de Cable o Satélite. Se debe incluir las instrucciones sobre cómo programar el control remoto del televisor.

A continuación se muestra una lista de códigos para los proveedores de cable y satélite más comunes. Utiliza este código de que está asociado con el proveedor de Cable o Satélite (si es aplicable).

DIRECTV.....0178, 10178, 10019, 10748, 11314, 11660, 11710, 11780, 12049, 10171, 11204, 11326, 11517, 11564, 11641, 11963, 12002, 12183

Cable de Time Warner.....386, 0178, 10178, 400, 450, 461, 456, 0748, 1463, 0463, 10463

Comcast.....0178, 10178, 10463, 11463, 10748, 11314, 11660, 10171, 11204, 11326, 11517, 11641, 11780, 11785, 11892, 11963, 12002

Comunicaciones de Cox.....0178, 10178, 1326, 1463

Red de Dish.....505, 627, 538, 720, 659

Si el código asociado con su proveedor de cable o satélite no aparece en la lista, no funciona o no puede localizar las instrucciones para programar el control remoto, llame al centro de servicio al cliente de su proveedor de cable o satélite local.

Si su proveedor de cable o satélite no tiene un código disponible, comuníquese con nosotros en uno de los números de teléfono en la página 2.

Utilizar el control remoto de su Decodificador de Cable (Set-Top Box) o Receptor Satelital como Control Remoto "Universal"

Si usted prefiere utilizar el control remoto de su Decodificador de Cable (Set-Top Box) o Receptor Satelital como Control Remoto "Universal", a continuación, visite la página de soporte para ver una lista de los códigos.

PASO 5. Encender el TV

Conecte el cable de alimentación a una toma de corriente.

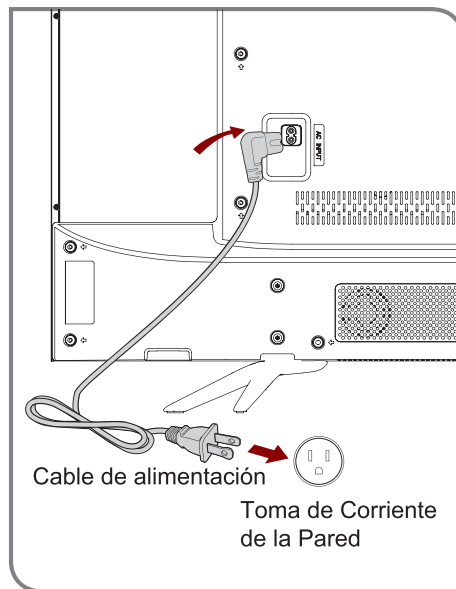

Pulse el **botón de Encendido** (⏻) en el control remoto para encender el TV. Aparece una pantalla de bienvenida que muestra el logotipo. A continuación, el menú de Configuración inicial comienza pidiendo que elija su **Idioma, País y Zona Horaria**.



PASO 6. Completar el menú de configuración por primera vez

Después de que aparezca la pantalla de bienvenida que muestra el logotipo, inicie el menú de configuración por primera vez

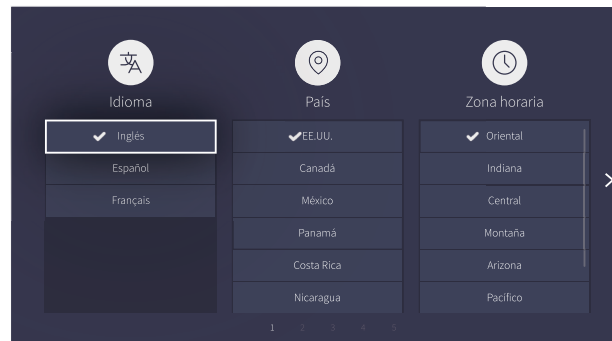

Pantalla	Tarea
Idioma y Localización	<ul style="list-style-type: none"> Con las flechas D-pad del control remoto, seleccione su Idioma, País y Zona Horaria.
Finalización de Acuerdo de Licencia de Usuario	<ul style="list-style-type: none"> Elija Aceptar o Rechazar, después, seleccione el ícono de Confirmar y presione [OK].
Uso de TV	<ul style="list-style-type: none"> Seleccione Modo Doméstico (El cual aparece predeterminado). NOTA: 'Modo Tienda' sólo debe ser seleccionado por minoristas que planean demostrar el TV.

Pantalla	Tarea
Conexión de red	<ul style="list-style-type: none"> • Si el TV no detecta automáticamente la conexión de Internet, utilice una red inalámbrica. Seleccione la red de la lista que muestra, ingrese la contraseña. También puede añadir una red oculta.
Seleccione la fuente de entrada primaria	<p>Seleccione la forma que usted recibe sus canales de TV. Elija entre una de las siguientes fuentes de abajo.</p> <ul style="list-style-type: none"> • HDMI • ANT/CABLE • AV • COMPONENTE • NONE <p>COMPONENTE: Si utiliza una antena para recibir canales, debe completar el menú de configuración por primera vez con el fin de ejecutar una búsqueda de canales.</p>

PASO 7. Comenzar a disfrutar del TV

¡Su Smart TV es fácil de usar y digna de presumir!

Ahora que ha completado el menú de configuración por primera vez, la pantalla de Inicio es el punto de partida para navegar por la TV. Atrás han quedado los días en que su TV sólo proporcionaba una forma para que usted se pueda entretener. Esta obra maestra le proporciona la comodidad de ver un programa en un canal en vivo, acceder a video bajo demanda a ver una película y muchas otras opciones de entretenimiento.

Utilice el control remoto, pulse el botón **Inicio** para comenzar a disfrutar del TV.

Exención de responsabilidad: *Suscripciones u otros pagos pueden ser necesarios para acceder a los contenidos a través de algunas aplicaciones. Algunos o todos los servicios de aplicación incluidos o descargados en este dispositivo Hisense pueden no funcionar dependiendo de la conexión a Internet, las limitaciones locales de aplicaciones incluidas u otras razones fuera del control de Hisense. HISENSE EXPRESAMENTE NIEGA RESPONSABILIDAD POR EL FUNCIONAMIENTO DE CUALQUIER SERVICIO DE APLICACIÓN EN CUALQUIER MOMENTO, POR EL CONTENIDO EN CUALQUIER SERVICIO DE APLICACIÓN, POR INTERRUPCIONES DE SERVICIO, LIMITACIONES LOCAL O REGIONAL, GARANTÍAS DE TÍTULO, NO INFRACCIÓN, Y PARA LAS GARANTÍAS IMPLÍCITAS DE COMERCIALIZACIÓN O IDONEIDAD PARA UN PROPÓSITO PARTICULAR. Con la compra de este dispositivo, usted acepta esta Exención de responsabilidad sin ningún reclamo a Hisense en ningún momento.*

ESPECIFICACIONES DE PRODUCTO

Nombre de Modelo		55H9D+ 55H9807	65H9D+ 65H9807
Dimensión (An x Al x P)	Sin Base	48.6 × 28.1 × 2.4 pulgadas (1235 × 713 × 60 mm)	57.2 × 32.9 × 2.4 pulgadas (1452 × 835 × 61 mm)
	Con Base	48.6 × 30 × 9 pulgadas (1235 × 763 × 229 mm)	57.2 × 35.2 × 11.4 pulgadas (1452 × 895 × 290 mm)
Peso	Sin Base	41.9 lbs (19 kg)	70.1 lbs (31.8 kg)
	Con Base	43.2 lbs (19.6 kg)	71.4 lbs (32.4 kg)
Tamaño de Pantalla Activa (Diagonal)		54.6 pulgadas	64.5 pulgadas
Resolución de pantalla		3840 × 2160	3840 × 2160
Potencia de audio		10 W + 10 W	15 W + 15 W
Consumo de energía		180W	200W
Fuente de alimentación		120 V ~ 60 Hz	120 V ~ 60 Hz
Conectividad		Función inalámbrica integrada (banda dual 2x2)	
Aplicaciones Claves		Netflix, Vudu, YouTube, Amazon Instant Video, Pandora y Opera App (Algunas aplicaciones sólo para EE.UU.)	
Puertos		4 puertos HDMI, 3 puertos USB, 1 puerto Lan para Ethernet, 1 salida de audio digital, 1 entrada RF, 1 salida de audio para auriculares, 1 entrada de video compuesto RCA, 1 entrada de audio izquierda/derecha para el compuesto, 1 entrada de video por componentes RCA.	
Otras características		Smart TV, Imagen de contraste Dinámico, soporte estándar de pared VESA, navegador de Internet, Control Parental y Subtítulos Desactivados, Procesamiento de Alto Rango Dinámico.	

"+" Sería reemplazado por cualquier número, letra o en blanco.

Exención de responsabilidad: Todos los productos, las especificaciones del producto y los datos están sujetos a cambios sin previo aviso para mejorar la fiabilidad, la función, el diseño o de otra manera.

SUGERENCIAS RÁPIDAS PARA RESOLVER PROBLEMAS

Cuando exista algún problema con su TV, apáguelo y vuélvalo a encender. Si no se resuelve el problema también puede consultar los siguientes consejos. Si el problema sigue sin resolverse, póngase en contacto con nosotros en uno de los números de teléfono en la página 2.

PROBLEMAS	POSIBLES SOLUCIONES
No hay sonido ni se visualizan imágenes en el TV	<ul style="list-style-type: none">• Compruebe si el cable de alimentación está enchufado a una toma de corriente AC.• Pulse el botón de Encendido (⏻) del control remoto para activar la unidad del modo de espera.• Compruebe para ver si la luz de LED está encendida o no. Si está encendida, el TV está recibiendo la alimentación.
He conectado una fuente externa al TV pero no obtengo la imagen y / o el sonido.	<ul style="list-style-type: none">• Compruebe que se haya realizado correctamente la conexión de salida de la fuente externa y la conexión de entrada del TV.• Asegúrese de que haya realizado correctamente la selección del modo de entrada para la señal entrante.
Cuando enciendo el TV, existe un retraso de unos segundos antes de que aparezcan las imágenes. ¿Esto es normal?	<ul style="list-style-type: none">• Sí, esto es normal. El TV está buscando información de ajuste anterior y está inicializando el TV.
La imagen es normal, pero no hay sonido	<ul style="list-style-type: none">• Compruebe los ajustes de volumen.• Compruebe si el modo Silencio está "Activado".
Hay sonido pero no se ve la imagen o se la ve en blanco y negro.	<ul style="list-style-type: none">• Si la imagen está en blanco y negro, primero desconecte el TV de la toma de corriente CA y vuelva a conectar después de 60 segundos.• Compruebe que el Color esté establecido en 50 o más.• Pruebe diferentes canales de TV.
El sonido y la imagen están distorsionados o no son claros	<ul style="list-style-type: none">• Un aparato eléctrico puede estar afectando el TV. Apague los aparatos, si aún existe interferencia, aleje el aparato del TV.• Inserte la clavija del cable de alimentación del TV en otra toma de corriente.

El sonido y las imágenes son borrosas o se cortan momentáneamente.	<ul style="list-style-type: none"> • Si usa una antena externa, verifique que la dirección, posición y conexión de la antena. • Ajuste la dirección de la antena o restaure la sintonización de canales.
Existen bandas horizontales/ verticales en la imagen o la imagen parpadea.	<ul style="list-style-type: none"> • Compruebe si existe una fuente de interferencia en la cercanía, tal como un aparato o herramienta eléctrica.
El gabinete plástico hace un tipo de sonido "clic".	<ul style="list-style-type: none"> • Puede ocurrir el sonido de 'clic' cuando la temperatura del televisor se cambia. Este cambio ocasiona que el expanda o contraiga o contraiga, y esto produce el sonido. Esto es normal y el TV está bien.
El control remoto no funciona	<ul style="list-style-type: none"> • Confirme que el TV esté encendido y en funcionamiento. • Cambie las pilas del control remoto. • Compruebe si las pilas están correctamente instaladas.

¿Necesita más ayuda?

Ayuda adicional está disponible en línea en vínculos de apoyo en la página 2. Va a encontrar respuestas a las preguntas más frecuentes, firmware descargable y más.

Certificación y Cumplimiento

Declaración de la FCC

Este equipo ha sido sometido a pruebas y cumple con los límites para un dispositivo digital de clase B, de conformidad con la Parte 15 de las Normas de la FCC. Estos límites están diseñados para proporcionar una protección razonable contra interferencias perjudiciales en una instalación residencial. Este equipo genera, utiliza y puede irradiar energía de radiofrecuencia y, si no se instala y utiliza de acuerdo con las instrucciones, puede causar interferencias en las comunicaciones de radio.

Sin embargo, no hay garantía de que no se produzcan interferencias en una instalación particular. Si este equipo causa interferencias perjudiciales para recepción de radio o televisión, lo cual puede ser determinado apagado y prentiendo el equipo, se recomienda al usuario que intente corregir la interferencia mediante una o más de las siguientes medidas:

- Reoriente o reubique la antena receptora.
- Aumentar la distancia que separa el equipo y el receptor.
- Conectar el equipo a una toma de corriente en un circuito diferente al que está conectado el receptor.
- Consultar al distribuidor o a un técnico de radio / TV para obtener ayuda.

NOTA: El fabricante no es responsable de ninguna interferencia de radio o TV ocasionada por modificaciones no autorizadas al equipo. Dichas modificaciones pueden anular la autorización de operar el equipo del usuario.

El Módulo Wi-Fi cumple con los límites de exposición a la radiación de FCC establecidos para un entorno incontrolado. Este dispositivo debería estar instalado y operarse con una distancia mínima de 20 centímetros entre el radiador y su cuerpo.



Fabricado bajo licencia de Laboratorios Dolby. Dolby, Audio Dolby, y el símbolo de doble D son marcas registradas de Laboratorios Dolby.



Los términos de HDMI e Interfaz de Multimedia de Alta Definición de HDMI, y el Logotipo de HDMI son marcas comerciales o marcas registradas de HDMI Licensing LLC en los Estados Unidos y otros países.



Fabricado bajo licencia de THAT Corporation. THAT Corporation, dbx-tv, Total Sonics, Total Surround y Total Volume son marcas registradas de THAT Corporation.

Total Technology es una marca comercial de THAT Corporation.

