



USER MANUAL

Before using the TV, please read this manual thoroughly and retain it for future reference.

ENGLISH

FRANÇAIS

ESPAÑOL



MANUAL DE USUARIO

Antes de utilizar el TV, por favor lea este manual detenidamente
y guárdelo para referencias futuras.

Declaración de Derechos de Autor

© 2017 Hisense Company Ltd. Todos los derechos reservados.

Todo el material en este manual de usuario es de propiedad de Hisense Company Ltd. y sus subsidiarias, y está protegido bajo los derechos de autor internacionales y/o otras leyes de propiedad intelectual en EE.UU., CANADÁ y MÉXICO. La reproducción o transmisión de los materiales, total o parcialmente, de ninguna manera, electrónica, impresa o de alguna otra forma, sin el previo consentimiento escrito de Hisense Company Ltd. es una violación de los derechos de Hisense Company Ltd. en virtud de las leyes antes mencionadas.

Ninguna parte de esta publicación puede ser almacenada, copiada, transmitida o distribuida, total o parcialmente, de ninguna manera, electrónica u otro medio, sea o no por un cargo u otro o ninguna consideración, sin el previo consentimiento escrito de Hisense Company Ltd.

Las solicitudes de autorización para almacenar, copiar, transmitir o distribuir materiales pueden ser realizados a una de las siguientes direcciones:

ÉÉ.UU.: Hisense USA Corporation
PO Box 3289
Suwanee, GA 30024

CANADÁ: Hisense Canada Co., Ltd,
2283 Argentia Road, Unit 16
Mississauga, ON, Canada
L5N 5Z2

MÉXICO: Hisense México S. de R.L. de C.V.
Blvd. Miguel de Cervantes Saavedra No 301
Torre Norte Piso 2, Col. Ampliación Granada
Miguel Hidalgo, Ciudad de México, C.P. 11520

El logo de Hisense, y cualquiera y todos los demás nombres de productos Hisense, lemas o marcas, son marcas registradas de Hisense Company Ltd. y sus subsidiarias. Todas las demás marcas son propiedad de sus respectivos titulares.

© 2017. Hisense Company Ltd. Todos los derechos reservados. El logo de Hisense, y los nombres de productos Hisense, son marcas registradas de Hisense Company Ltd. Todas las demás marcas son propiedad de sus respectivos titulares.

Página Descargo de responsabilidad

** No obstante cualquier disposición contraria, incluida en alguna o todas las descripciones, representaciones, declaraciones u otras comunicaciones relacionadas a este dispositivo Hisense (de aquí en adelante “Dispositivo”) hecho en alguna forma o nada en absoluto y en cualquier momento, algún o todos los Servicios de Aplicación pre-instalados, o los posteriormente instalados, tal vez no estén disponibles o habilitados para funcionar como son ofrecidos por el proveedor de los Servicios de Aplicación en alguna o todas las áreas de uso por razones externas del control de Hisense, incluyendo pero no limitado a, acceso a Internet, limitaciones de servicio locales, etcétera. Cualquier compra o uso del Dispositivo, incluyendo algunos Servicios de Aplicación, está netamente bajo responsabilidad del usuario. Los Servicios de Aplicación son proveídos sobre una base de disponibilidad, sin garantías de ningún tipo, ya sea expresa o implícitamente, que los Servicios de Aplicación serán ininterrumpidos o libres de error, inclusive pero no limitados a las inclemencias del clima, interrupción del Servicio, actos de Dios, garantías de título, limitaciones locales o regionales, ninguna infracción, NI GARANTÍAS IMPLÍCITAS DE COMERCIALIZACIÓN O IDONEIDAD PARA UN PROPÓSITO PARTICULAR. Ninguna sugerencia o información dada por Hisense, proveedores, filiales, o contratistas o sus respectivos empleados deben crear tal garantía. Hisense específicamente declina la responsabilidad de funcionamiento por algún o todos los Servicios de Aplicación en cualquier momento, y al comprar el Dispositivo, usted acepta tal descargo de responsabilidad sin ningún derecho sobre Hisense. Usted es el único responsable por proveer una conexión a Internet activa y funcional, junto con algún y todo el hardware y/o software necesario para el uso del Dispositivo Hisense como se debe.

Descargo de responsabilidad:

Las imágenes de este documento son solamente ilustrativas y pueden diferir del producto real.

Contenido

Contenido	3
Conectar los Dispositivos a su TV	5
Conectando una antena, cable decodificador o receptor satelital	5
Conectando a un receptor satelital, reproductor de DVD u otro dispositivo audiovisual (AV) con un cable compuesto (amarillo/rojo/blanco).....	5
Conectando un dispositivo AV con un cable de video componente (Rojo/Azul/ Verde)	6
Conectar un dispositivo AV con un cable HDMI	6
Conectando un dispositivo habilitado para MHL.....	7
Conectando audifonos	7
Conectando altavoces u otros receptores de audio.....	7
Conectando una barra de sonido digital para usar Canal de Retorno de Audio (ARC).....	8
Conectando un dispositivo USB.....	8
Conectando su TV a una conexión alámbrica o inalámbrica	9
Conexión a una red inalámbrica	9
Conexión a una red por cable (Ethernet)	10
Uso del Control Remoto del TV	11
Botones en el control remoto del TV.....	11
Información del Alcance del Control Remoto.....	12
Completando la configuración de menu inicial	14
Instrucciones de Acceso Rápido	15
Encendiendo o apagando su TV	15
Seleccionando la fuente de entrada.....	15
Utilizar el Live TV	15
Usando el Menú de Función	17
Configuración Básica	18
Usando del menú Configuración.....	18
Menú de imagen	19
Menú de Sonido	20
Menú de Red.....	21
Menú de Canal.....	21
Accesibilidad	22
Menú del Sistema	22
Menú de Soporte.....	23
Control Parental	24

Configuración avanzada del TV.....	26
Familiarizarse con la pantalla de Inicio	26
Notificaciones.....	26
Aplicaciones.....	27
Multimedia.....	28
Editar.....	28
Uso de Anyview Cast para reflejar el contenido de su dispositivo en la pantalla del TV	29
Actualización de software de su TV	30
Consejos rápidos para resolver problemas	31

Conectar los Dispositivos a su TV

Usted tiene muchas opciones para conectar su TV a diferentes dispositivos. El método de conexión se basará en el tipo de cables que usted tenga y las salidas disponibles en su dispositivo.

Conectando una antena, cable decodificador o receptor satelital

Para conectar una antena, caja de cable (set-top box) o receptor de satélite:

1. Conecte una terminal de un cable coaxial (no incluido) a la toma **RF OUT** de la antena, cable o satélite. Si está usando una antena con cable de dos conductores, tal vez necesite un adaptador de 300 a 75 Ohmios (no incluido) para conectarlo detrás de su TV. De la misma manera, si está usando varias antenas, tal vez necesite un combinador de antena(no incluido).
2. Conecte el otro extremo del cable en la toma **ANT/CABLE** a un costado de su TV.
3. Usando su control remoto, presione el botón **[INPUT]** y seleccione **TV** como fuente de entrada.

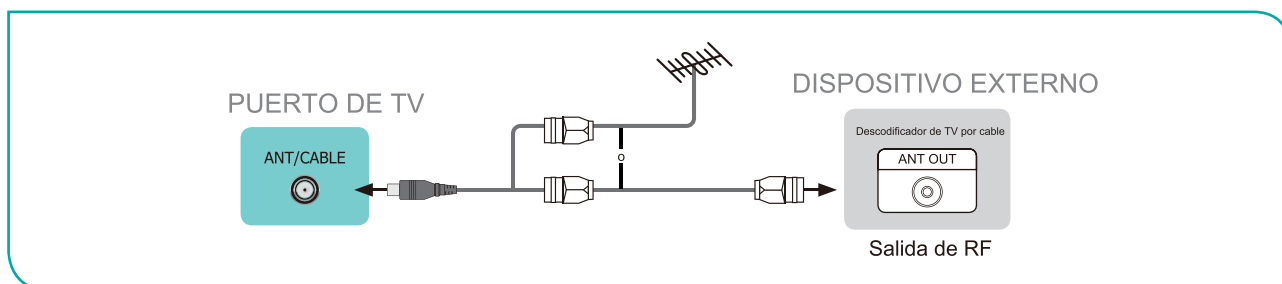

Conectando a un receptor satelital, reproductor de DVD u otro dispositivo audiovisual (AV) con un cable compuesto (amarillo/rojo/blanco)

Para conectar un dispositivo AV con un cable de video compuesto (no incluido):

1. Use los cables de audio y video para conectar las tomas compuestas de video/audio (del dispositivo externo AV) a las tomas **AV IN** del TV. (Video = amarillo, Audio izquierdo = blanco, y Audio derecho = rojo).
2. Enchufe los dispositivos conectados en los conectores AV en el TV antes de encenderlo.
3. Usando el control remoto, presione el botón **[INPUT]** y seleccione **AV** como fuente de entrada.

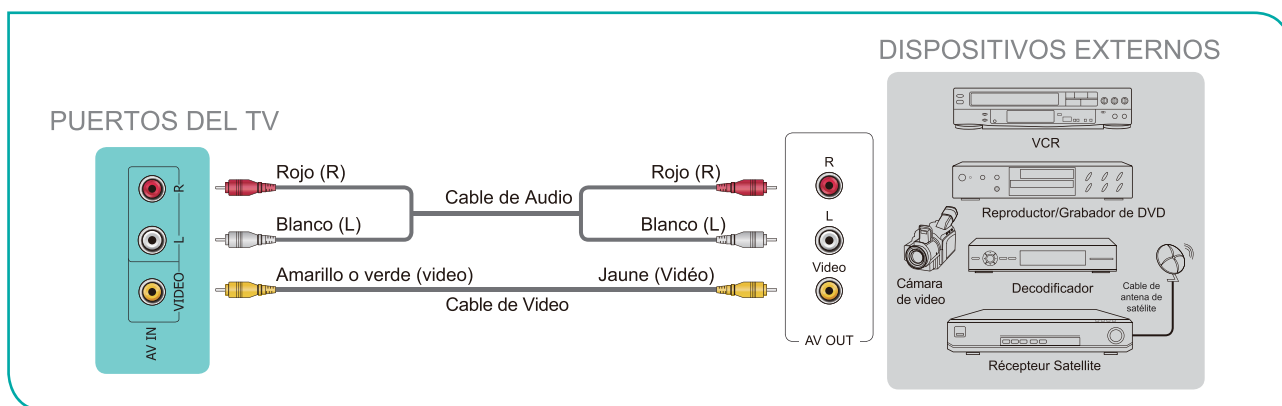

Conectando un dispositivo AV con un cable de video componente (Rojo/ Azul/ Verde)

Para conectar un dispositivo AV con un cable de video componente (no incluido):

1. Use un cable de video componente (no incluido) para conectar las tomas de salida del componente del dispositivo externo a las tomas **YP_BP_R** para el TV. Use un cable de audio para conectar las tomas de salida de audio del componente del dispositivo externo a las tomas **AUDIO (L/R)** del TV.
2. Enchufe los dispositivos conectados en los puertos **YP_BP_R** y L/R en el TV antes de encenderlo.
3. Use su control remoto, presione el botón **[INPUT]** y seleccione **COMPONENTE** como la fuente de entrada.

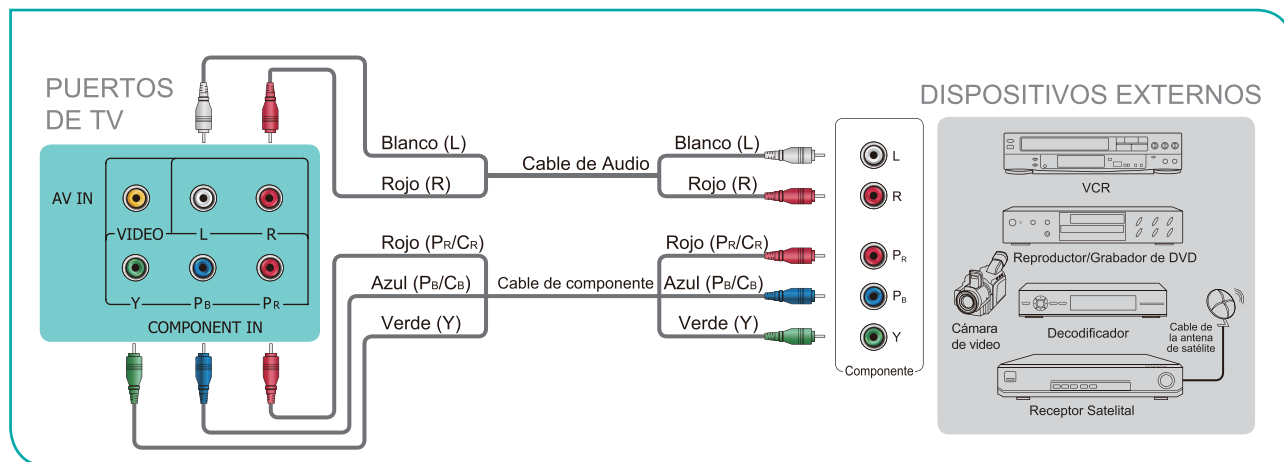

✓ NOTA

- Un dispositivo AV puede ser conectado al TV usando un cable de video componente o un cable de video compuesto.

Conectando un dispositivo AV con un cable HDMI

Este TV 4K tiene dos versiones de software diferentes de puertos HDMI para conectar dispositivos habilitados para HDMI. Las dos entradas HDMI 2.0 de alta potencia le permiten conectar dispositivos externos Ultra-HD 4K que requieren más ancho de banda para transmitir a la pantalla del TV. Por ejemplo, si tiene un X-box o un reproductor Blu-ray compatible con el estándar 2.0. Las dos entradas de la versión 1.4 de HDMI son ideales para cualquiera de sus dispositivos externos que soportan una resolución estándar de alta definición de 1080p.

Por favor, consulte el Manual de Usuario que viene con su dispositivo para obtener las instrucciones paso a paso.

Para conectar un dispositivo AV con un cable HDMI (no incluido):

1. Use un cable HDMI para conectar el Puerto de salida HDMI del dispositivo AV a la toma **[HDMI]** del TV.
2. Enchufe los dispositivos conectados en el puerto **HDMI** del TC antes de encenderlo.
3. Usando su control remoto, presione el botón **[INPUT]** y seleccione la correspondiente entrada **HDMI**.

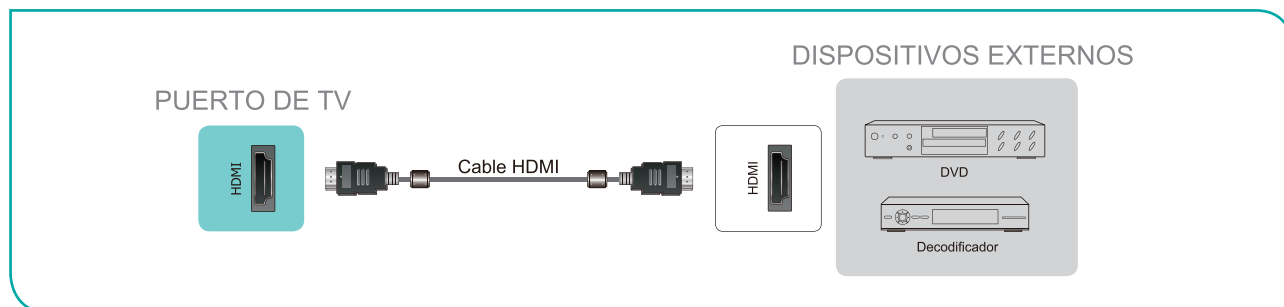

✓ NOTAS

- Debido a que el conector HDMI provee señales de audio y video, no es necesario conectar un cable de audio.

- Se recomienda firmemente el uso del cable HDMI con 2 núcleos, como se muestra en la figura.

Conectando un dispositivo habilitado para MHL

Puede conectar un dispositivo habilitado para MHL como un celular y visualizar la pantalla de su dispositivo en el TV.

1. Conecte un extremo de un cable HDMI a MHL (no incluido) al puerto micro USB del dispositivo.
2. Conecte el otro extremo del cable al puerto **HDMI / MHL**.
3. Seleccione la fuente correspondiente desde el TV.

NOTAS

- Esta función puede no estar disponible en algunas series de TV.
- Recomendamos firmemente el uso de cable MHL con 2 núcleos como se muestra en la figura.

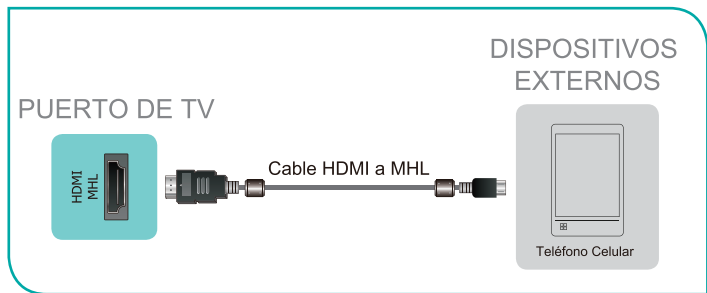

Conectando audifonos

Usted puede conectar audifonos (no incluido) en el puerto **AUDIO OUTPUT** en su TV. Mientras el audifono está conectado, el sonido de los altavoces incorporados se desactivará.

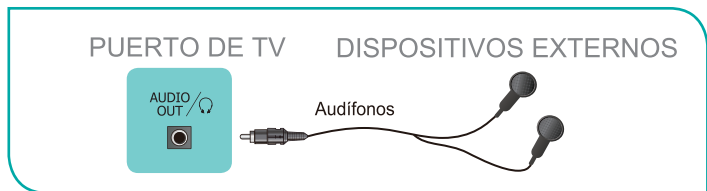

Conectando altavoces u otros receptores de audio

Para conectar altavoces (u otros audio receptores) con un cable de audio (no incluidos)

1. Use un cable de audio para conectar la toma digital audio in del dispositivo receptor de audio a la toma **DIGITAL AUDIO OUT** del TV. Otra opción es usar un cable RCA Y (1/8"-mini estéreo a fono L/R) para conectar un sistema análogo de sonido a la toma **AUDIO OUTPUT** del TV.
2. Enchufe los dispositivos conectados a la toma de corriente principal antes de encender el TV.

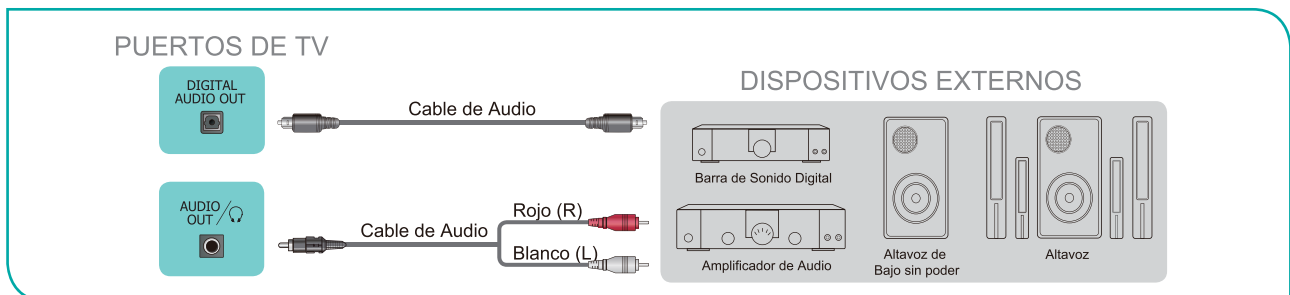

- **CONSEJO:** Si prefiere usar un canal de retorno de audio, entonces consulte: [Conectando una barra de sonido digital usando un cable de retorno de audio \(ARC\) en la página 8.](#)

NOTAS

- Cuando se conecte un sistema de audio digital en la toma **DIGITAL AUDIO OUT**, disminuya el volumen tanto del TV como del sistema.
- 5.1 CH (Canal) Está disponible el audio de 5.1 canales cuando se conecta el TV a un dispositivo externo compatible con un sonido envolvente de 5.1 canales.
- Puede recibir audio 5.1 canales en una de dos formas. La primera opción es conectar la toma **DIGITAL AUDIO OUT** del dispositivo al amplificador. La segunda opción es conectar la toma **DIGITAL AUDIO OUT** de la parte trasera del TV al puerto **Optical** del amplificador. Después de completar uno de los dos métodos, asegúrese de ir a la **Configuración avanzada de audio** del TV y seleccione RAW para recibir el audio en 5.1 canales. También tendrá que realizar los ajustes de sonido o audio de su dispositivo para garantizar que la salida esté establecida en 5.1 canales. Podría leerse como 'Bitstream', 'RAW' o 'Digital'.

Conectando una barra de sonido digital para usar Canal de Retorno de Audio (ARC)

Si desea utilizar la función de canal de retorno de audio (ARC) para que el sonido enviado desde el TV retroceda un cable HDMI a una barra de sonido digital, deberá conectar el cable al puerto **HDMI / ARC**. Al utilizar esta función, también podrá controlar la barra de sonido con el control remoto del TV en lugar de tener que usar múltiples controles remotos para cada dispositivo.

Para conectar una barra de sonido digital con un cable HDMI (no incluido):

1. Conecte el cable que está unido a la barra de sonido al puerto **HDMI / ARC** en el TV.
2. Encienda la barra de sonido presionando el botón de encendido.
3. Pulse el botón [] del control remoto y pulse el botón [**v**] del control remoto para seleccionar **Ajustes** y, a continuación, pulse [**OK**] para acceder al menú **Configuración**, vaya a **Sistema > Función CEC**.
4. Active el ajuste **Control CEC**.
5. Encienda el ajuste de **Receptor de Audio**.

NOTAS

- Sólo las barras de sonido digitales que requieren una conexión por cable son compatibles con el TV.
- Si el dispositivo tiene una función de selector de entrada, asegúrese de cambiarla a TV.

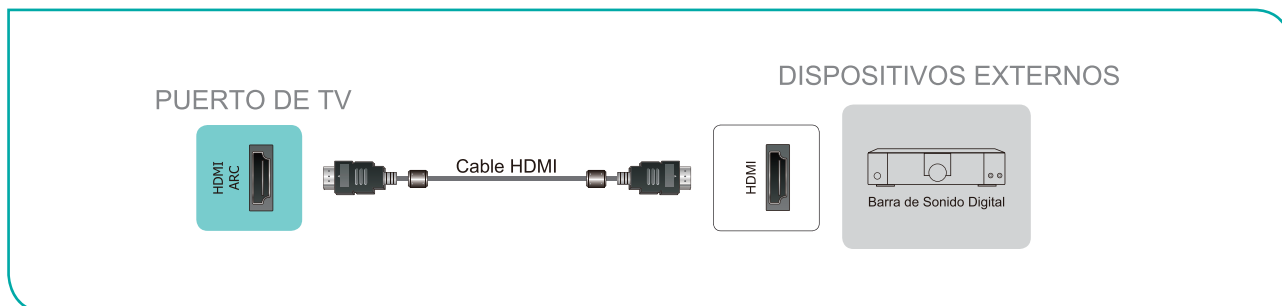

Conectando un dispositivo USB

Puede conectar dispositivos USB como discos duros, dispositivos USB y cámaras digitales para navegar fotos, escuchar música y ver películas grabadas.

1. Conecte un dispositivo USB en el puerto **USB**.
2. Seleccione el tipo de multimedia en la pantalla de **Multimedia** o en la **pantalla de inicio**. Para obtener más información, [consulte Medios en la página 28](#).

NOTAS

- Cuando conecte un disco duro o un concentrador USB, siempre conecte el adaptador de red del dispositivo conectado a la fuente de alimentación. Si se excede el consumo total de corriente, pueden producirse daños. El consumo máximo de corriente de los dispositivos USB1.1 y USB2.0 es 500mA. El consumo máximo de corriente del dispositivo USB3.0 es de 1A.
- Para discos duros móviles no estándar de alta capacidad, si la corriente de impulso es mayor o igual a 1A, puede provocar un reinicio de la TV o un bloqueo automático. Así que el TV no lo soporta.
- El puerto USB soporta una tensión de 5V.

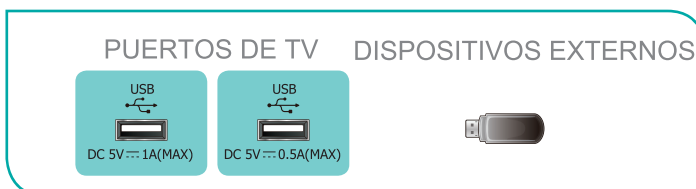

Conectando su TV a una conexión alámbrica o inalámbrica

Usted tiene la opción de conectar su TV a una conexión alámbrica o inalámbrica para acceder a Internet. Para más información sobre las conexiones de red de su TV consulte el [menú de red en la página 21](#).

Conexión a una red inalámbrica

Nuestro adaptador LAN inalámbrico incorporado admite los protocolos de comunicación IEEE 802.11 ac / b / g / n y le recomendamos que utilice un enrutador IEEE 802.11n o IEEE 802.11ac. Cuando reproduce un vídeo a través de una conexión IEEE 802.11 b / g, es posible que el vídeo no se reproduzca correctamente.

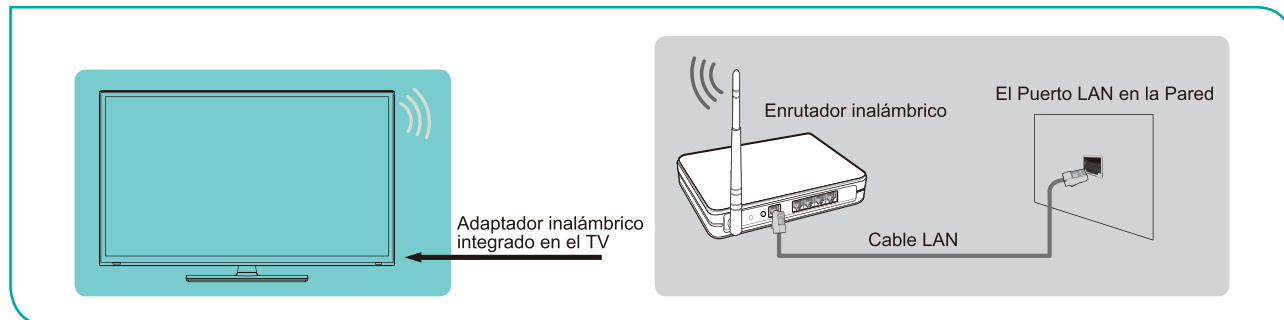

NOTAS

- Debe utilizar el adaptador de LAN inalámbrica incorporado para utilizar una red inalámbrica porque el set no admite un adaptador de red USB externo.
- Para usar una red inalámbrica, el TV debe estar conectado a un dispositivo de uso compartido de IP inalámbrica. Si usa un dispositivo para compartir IP inalámbrica que sea compatible con el protocolo de configuración de host dinámica (DHCP), el TV podrá usar una dirección IP estático o DHCP para conectarse a redes inalámbricas.
- Seleccione un canal para el dispositivo usado para compartir IP inalámbrica que no sea el que está en uso. Si se establece el canal en uso por otro dispositivo cercano para el dispositivo usado para compartir IP inalámbrica, se producirá interferencia y fallos de comunicación.
- Si usa un sistema de seguridad distinto a los sistemas listados a continuación, no funcionará con el TV.
- Si se selecciona el modo Pure High-throughput (Greenfield) 802.11N y el tipo de cifrado se establece en WEP, TKIP o TKIP-AES (WPS2 Mixto) para su punto de acceso (AP), el TV no admitirá una conexión de acuerdo con estas especificaciones de certificación Wi-Fi.
- Si su punto de acceso (AP) es compatible con la configuración Wi-Fi protegida (WPS), puede conectarse a la red por medio de la configuración por botón (PBC) o por PIN (Número de identificación personal). El WPS configurará de forma automática el SSID y la clave WPA en cualquier modalidad.

Conexión a una red por cable (Ethernet)

Puede conectar su TV a su LAN usando uno de los siguientes métodos:

● Opción 1

Puede conectar su TV a su LAN conectando el puerto **LAN** de su TV a un módem externo usando un cable LAN Cat 5. Vea el diagrama de abajo.

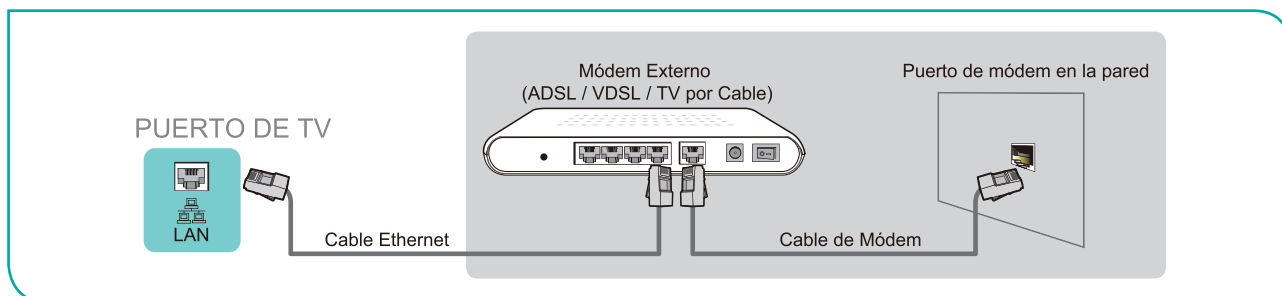

● Opción 2

Puede conectar su TV a su LAN conectando el puerto **LAN** de la parte trasera de su TV en un dispositivo de uso compartido de IP el cual está conectado a un módem externo. Use un cable Ethernet para la conexión. Vea el diagrama de abajo.

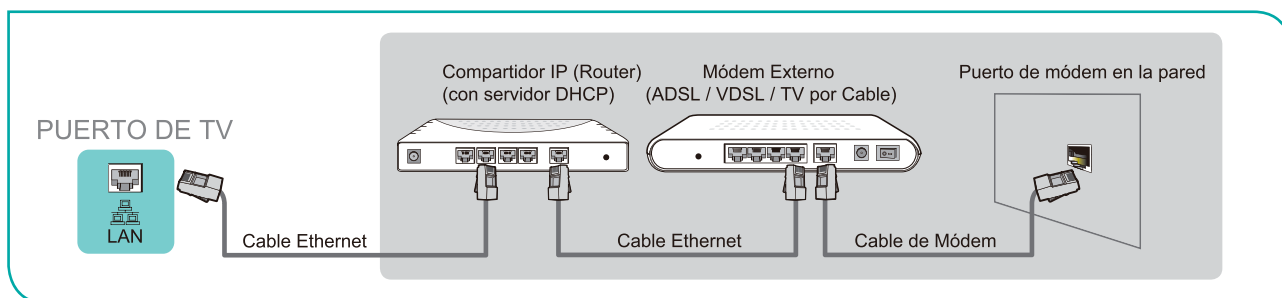

● Opción 3

Dependiendo de cómo esté configurada la red, es posible conectar su TV a su LAN conectando el puerto **LAN** de su TV directamente a la toma de corriente de la red usando un cable Ethernet. Vea el diagrama de abajo.

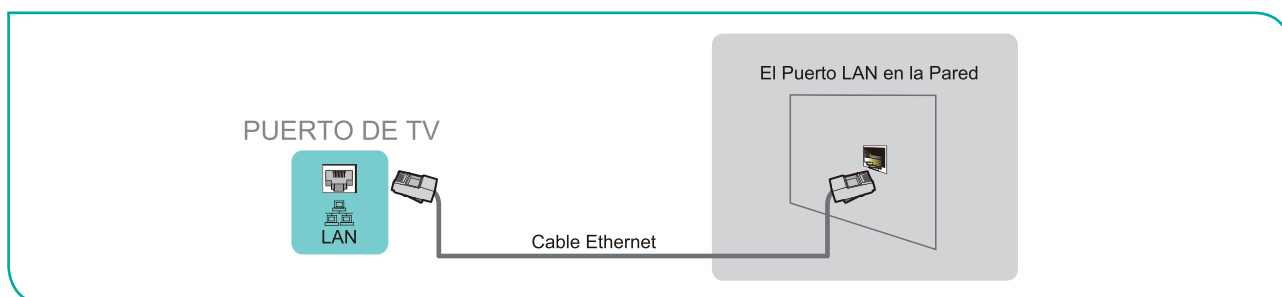

Si cuenta con una red dinámica, debe usar un módem ADSL o enrutador que sea compatible con el Protocolo de Configuración de Host Dinámico (DHCP). Los módems y enrutadores que son compatibles con DHCP proporcionan de forma automática la dirección IP, la máscara de subred, la puerta de enlace y el DNS, de tal modo que no tiene que introducirlos manualmente. La mayoría de las redes domésticas son dinámicas.

Algunas redes requieren una dirección de IP estática. Si su red requiere una dirección de IP estática, debe introducir la dirección de IP, la máscara de subred, la puerta de enlace y los valores de DNS manualmente en la pantalla de configuración de cable del TV cuando configure la conexión de red. Para obtener la dirección de IP, máscara de subred, puerta de enlace y los valores de DNS, póngase en contacto con su Proveedor de Servicios de Internet (ISP).

☑ NOTA

- Puede usar módems ADSL que sean compatibles con DHCP si su red requiere una dirección de IP estática. Los módems ADSL que son compatibles con DHCP también le permiten usar direcciones de IP estáticas.

Uso del Control Remoto del TV

Botones en el control remoto del TV

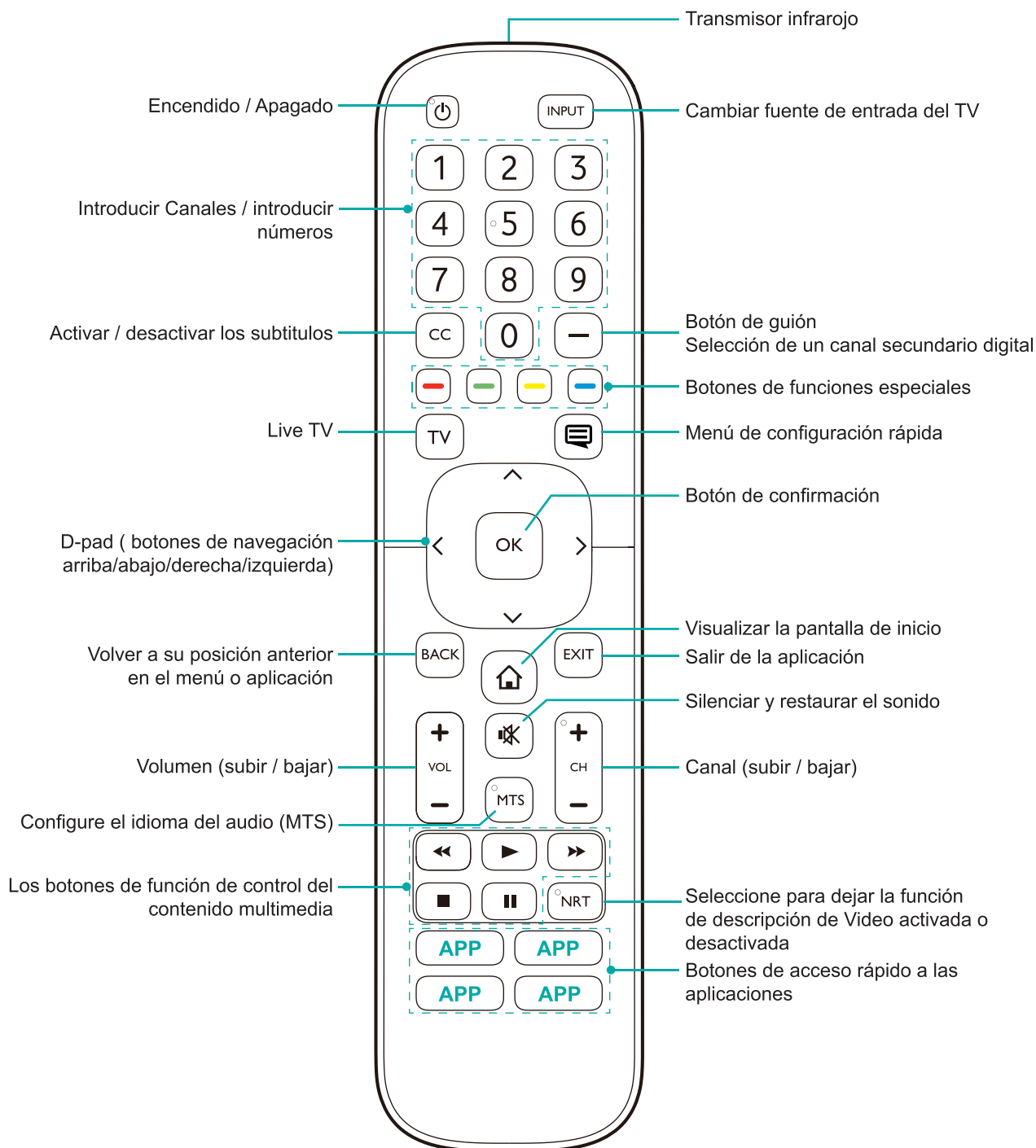

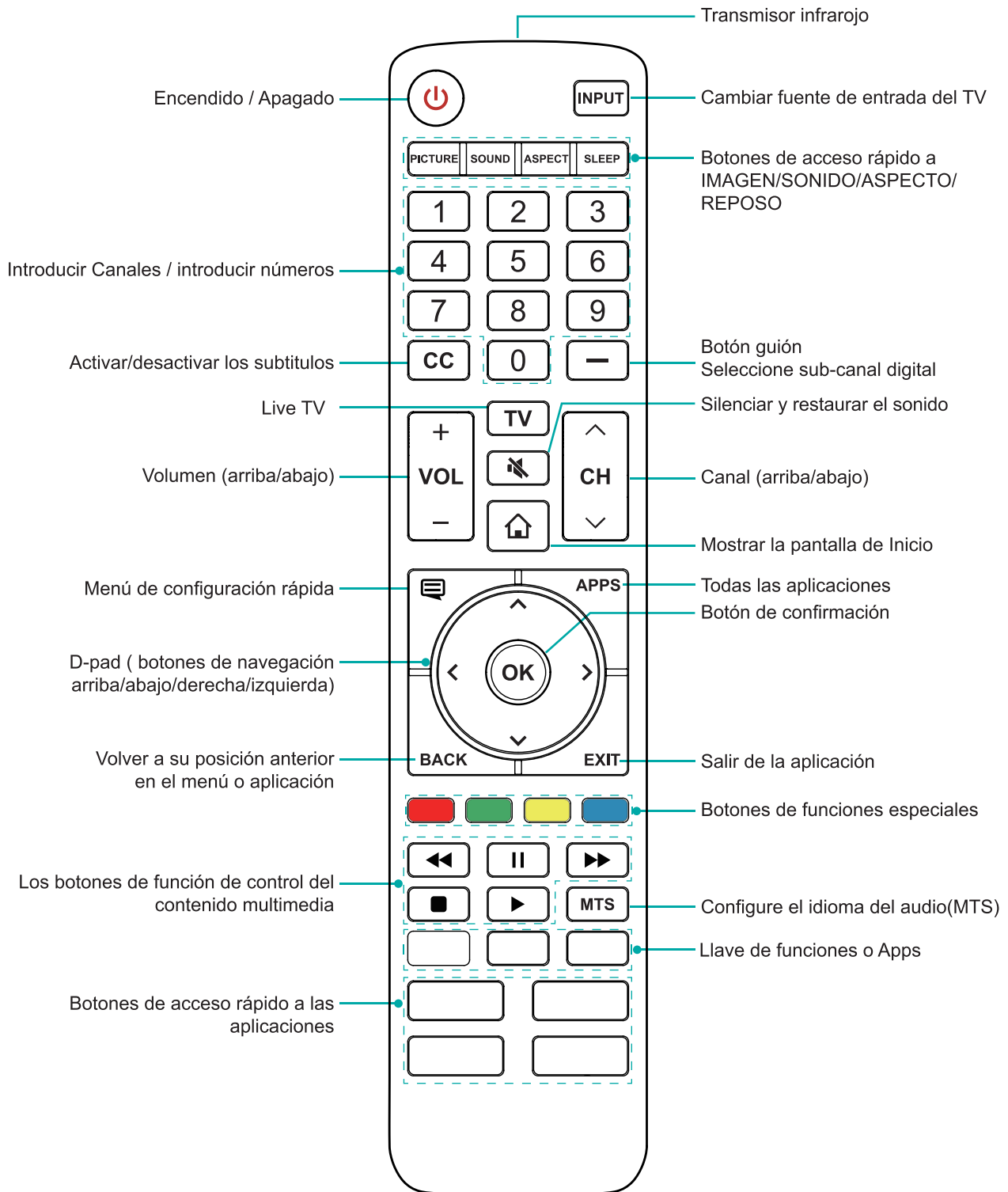

NOTA

- Compruebe la información de acuerdo con el control remoto actual en la bolsa de accesorios.

Información del Alcance del Control Remoto

- El control remoto puede funcionar a una distancia de hasta 26 pies (8 metros) delante del TV.
- Puede funcionar en un ángulo horizontal o vertical de 30 grados.

Comenzar a utilizar el control remoto

1. Deslice la cubierta posterior para abrir el compartimiento de las pilas del control remoto.

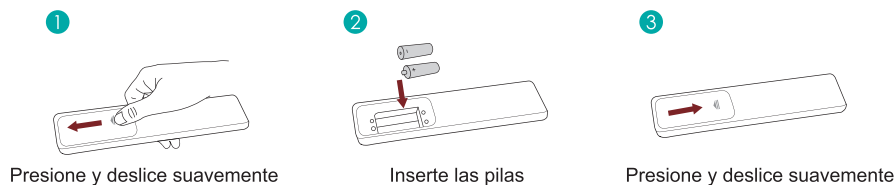

Presione y deslice suavemente

Inserte las pilas

Presione y deslice suavemente

2. Inserte dos pilas de tamaño AAA. Asegúrese que las terminales (+) y (-) de las pilas, coincidan con las terminales (+) y (-) indicadas en el compartimiento de las pilas.

3. Vuelve a colocar la cubierta de compartimiento de las pilas.

NOTAS

- Deseche las pilas en un área designada para su desecho. No las arroje al fuego.
- Retire las pilas usadas inmediatamente para evitar que derramen en el compartimiento de las pilas.
- Si no va a usar su control remoto durante mucho tiempo, retire las pilas.
- Los productos químicos de las pilas pueden causar alergia. Si las pilas se derraman, limpie el compartimiento de éstas con un paño. Si los productos químicos de las pilas entran en contacto con su piel lavarse inmediatamente.
- No mezcle las pilas usadas con las nuevas.
- No mezcle pilas alcalinas, estándar (carbón-zinc) o recargables (NiCd, NiMH, etc.).
- No continúe utilizando el control remoto si se pone caliente o recalienta.
- Llame a nuestro Centro de Soporte inmediatamente el sitio web de soporte Hisense.

Programar su control remoto universal de cable o por satélite para operar su nuevo TV (sólo para EE.UU.)

Si usted quisiera programar otros controles remotos a su nuevo TV Hisense, por favor consulte el Manual de Usuario suministrado por su proveedor de Cable o Satélite. El Manual del Usuario del proveedor de Cable o Satélite debería incluir instrucciones sobre cómo programar el control remoto a su TV.

Una lista de códigos Hisense para los proveedores más comunes de Cable y Satélite se enumeran a continuación. Utilice el código Hisense que está asociado con su proveedor de Cable o Satélite (Si es Aplicable).

DIRECTV

0178, 10178, 10019, 10748, 11314, 11660, 11710, 11780, 12049, 10171, 11204, 11326, 11517, 11564, 11641, 11963, 12002, 12183

Time Warner Cable

386, 0178, 10178, 400, 450, 461, 456, 0748, 1463, 0463, 10463

Comcast

0178, 10178, 10463, 11463, 10748, 11314, 11660, 10171, 11204, 11326, 11517, 11641, 11780, 11785, 11892, 11963, 12002

Comunicaciones de Cox

0178, 10178, 1326, 1463

Dish Network

505, 627, 538, 720, 659

Si el código asociado con su proveedor de Cable o Satélite no está en la lista, no funciona o usted puede localizar las instrucciones para programar su control remoto, llame al centro de servicio de atención al cliente de su proveedor local de Cable o Satélite.

Si su proveedor de Cable o Satélite no tiene un código disponible, por favor contáctenos.

Usando su control remoto del decodificador o receptor satelital como su control remoto 'Universal'

Si usted prefiere utilizar el control remoto de su Decodificador de Cable (Set-Top Box) o Receptor Satelital como Control Remoto "Universal", a continuación, visite la página de soporte para ver una lista de los códigos.

Completando la configuración de menu inicial

Presione el botón [⏻] en el control remoto para encender el TV.

Después de que aparezca la pantalla de bienvenida que muestra el logotipo, comienza el menú de configuración por primera vez.

Pantalla	Tarea
Idioma y Localización	Con las flechas D-pad del control remoto, seleccione su Idioma, País y Zona horaria .
Terminos de Servicio	Elija Aceptar o Rechazar , después, seleccione el ícono de Confirmar y presione [OK].
Uso del TV	<p>Seleccione Modo Hogar (El cual aparece predeterminado)</p> <p><input checked="" type="checkbox"/> NOTA</p> <ul style="list-style-type: none"> • Modo Tienda sólo debe ser seleccionado por minoristas que planean demostrar la TV.
Conexión de red	<p>Si su TV no detecta automáticamente una conexión Ethernet, use una conexión alámbrica.</p> <p>Seleccione la red de la lista que se muestra, ingrese la contraseña. Además, usted puede agregar una red oculta.</p>
Seleccione la fuente primaria de entrada	<p>Seleccione cómo recibir sus canales de TV. Elija una de las siguientes fuentes a continuación.</p> <ul style="list-style-type: none"> • HDMI • ANT/CABLE • AV • COMPONENTE • NINGUNA <p><input checked="" type="checkbox"/> NOTA</p> <ul style="list-style-type: none"> • Si usa una antena para recibir canales, debe completar la configuración del menú inicial para poder ejecutar la exploración de canales.

Instrucciones de Acceso Rápido

Puede utilizar los accesos rápidos de su control remoto para una operación más rápida.

Encendiendo o apagando su TV

● Para encender su TV:

1. Conecte el cable de poder en la parte trasera del TV, después, conecte el cable de poder en una toma de corriente AC.
2. Cuando su TV esté conectado, presione el botón gato [⏻] en el control remoto para encender el TV.

● Para apagar el TV, presione el botón gato [⏻] en el control remoto.

☑ NOTAS

- Cuando su TV se encuentre en modo de espera, sigue consumiendo energía. Para desconectar completamente la energía, por favor remueva el conector.
- Si su TV no recibe señal durante algunos minutos, automáticamente entrara en modo de espera.

Seleccionando la fuente de entrada

Seleccione la fuente de entrada dependiendo del dispositivo de video que esta conectado a su TV.

Para seleccionar una fuente de entrada:

1. Encienda su TV, después, presione el botón **[INPUT]** en el control remoto, la lista de fuentes aparecerá.
2. Presione las flechas del D-Pad de su control remoto para seleccionar la fuente de entrada.
3. Presione el botón **[OK]** para confirmar su selección.

Utilizar el Live TV

Para ver los programas de la emisora, pulse el botón **[TV]** de su control remoto.

Guía de búsqueda de canal

Cuando selecciona ANT / CABLE como entrada, si no se guardaron canales de TV anteriormente, se le pedirá que realice una búsqueda de canal. También puede ir al menú **Configuración > Canal** para cambiar la configuración del canal.

Iniciar Live TV

Al terminar la sintonización de canales por primera vez, la pantalla mostrará tips de operación de **Live TV** incluyendo: Cómo cargar la lista de canales, cómo cargar la barra de información y así sucesivamente.

[Menu] Cargar más funciones

[OK] Cargar Lista de Canales

[^] Cargar Barra de Información

[Retroceder] Cargar canal anterior

Visualización de la información del canal

Conforme use el botón **[CH+ / CH-]** en su control remoto para desplazarse por los canales, aparece un banner de información en la parte superior de la pantalla.

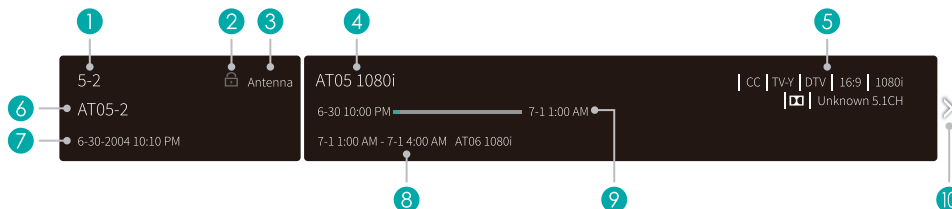

El banner de información muestra la siguiente información:

1. Número de canal
2. Estado de bloqueo
3. Entrada
4. Nombre del programa
5. Mostrar identificación
6. Nombre de canal
7. Fecha y hora actual
8. Hora de inicio y final del siguiente programa
9. Barra de progreso de inicio/finalización del programa actual
10. Aviso

Si está viendo un canal en particular, también puede presionar el botón de flecha hacia arriba del control remoto para ver la información del canal.

Visualización de la lista de canales

Después de realizar la exploración automática de canales (si usa una antena) o si recibe canales a través de un proveedor de cable, podrá ver la lista de canales pulsando **[OK]** en el control remoto.

Visualizará la lista de canales en el lado derecho de la pantalla.

Creación de la lista de 'Favoritos'

Para acceder rápidamente a los canales más vistos, puede crear la lista de Favoritos.

Para crear la lista de favoritos:

1. Pulse el botón del **[☰]** del control remoto.
2. Pulse el botón **[v]** para seleccionar **Ajustes** y, a continuación, pulse el botón **[OK]** para acceder al menú de Configuración.
3. Seleccione **Canal > Lista de favoritos**
4. Con los botones **[▲ / ▼]** del control remoto, seleccione un canal y pulse el botón **[OK]**.

Como confirmación, junto al canal aparecerá un indicador en forma de corazón indicando que se ha agregado exitosamente.

Visualización de la lista de Favoritos

Para ver los canales que ha agregado a su Lista de favoritos simplemente pulse **[OK]** en el control remoto para ver la Lista de canales.

La lista de canales aparece en el lado derecho de la pantalla y se muestran iconos en forma de corazón junto a los canales que conforman la lista de Favoritos. Puede pulsar los botones **[< / >]** para cambiar la lista de canales (**Antena o Cable**), **Favoritos** e **Historial**.

Usando el Menú de Función

Para acceder rápidamente al menú de función pulse el botón [] del control remoto.

Accesibilidad

Puede activar o desactivar **Menú de Audio**, **Descripción de Video** y **Menú de Alto Contraste**. La función se puede utilizar para satisfacer las necesidades de las personas con discapacidad visual.

Cuando se activa el **Menú de Audio**, se puede transmitir el contenido de cada visualización del menú.

Cuando la **Descripción del Video está** activada, puede escuchar la introducción de programas relevantes.

Cuando el **Menú de alto Contraste** está activado, la comparación de los elementos del menú es más vívida.

Teclado numérico

Puede presionar las teclas digitales a la izquierda de la pantalla, para obtener los canales relevantes fácilmente.

Modo de imagen

Si desea configurar la configuración de su imagen, hay siete tipos de modos de imagen disponibles: **Vívido**, **Estándar**, **Ahorro de energía**, **Película**, **Juego**, **Deporte** y **Calibrado**.

Modo de sonido

Seleccione el modo de sonido predefinido para que coincida con el tipo de contenido que está escuchando: **Estándar**, **Teatro**, **Música**, **Diálogo** y **Nocturno**.

Relación de aspecto

Ajuste la relación de aspecto para estirar o ampliar la imagen. Puede elegir entre las siguientes configuraciones: **Automático**, **Normal**, **Zoom**, **Amplio**, **Directo**, **Punto-por-punto**, **Panorámico** o **Cine**.



Subtítulos

Puede cambiar entre **CC Off**, **CC On** y **CC On** cuando Silenciar esté activo.

Lenguaje de Audio (MTS)

Puede elegir el idioma de audio en el modo DTV y puede configurar MTS para Mono, Estéreo o SAP en modo ATV.

Solo Audio

Cuando seleccione esta opción, la pantalla no mostrará la imagen. Sólo puede escuchar el audio. Pulse cualquier botón excepto el botón [], los botones de **Volumen [+/-]** y el botón [] para restaurar la operación.

Configuración

El menú Configuración consta de los siguientes ajustes: Imagen, Sonido, Red, Canal, Accesibilidad, Sistema y Soporte.

Configuración Básica

Su TV viene con muchas funciones de configuración de TV para permitirle personalizar la imagen en función de sus preferencias de visualización y el entorno. A medida que navega a través de diferentes pantallas para acceder a la configuración, algunos de los indicadores aparecen como palabras encendidas o apagadas.

Usando del menú Configuración

Puede presionar el botón [] para acceder al **Menú**, presionar el botón [**v**] del D-pad para seleccionar **Ajustes** y, a continuación, pulsar el botón [OK] para entrar en el **Menú de Configuración**.

El **Menú Configuración** rápida consiste de los siguientes ajustes:

- **Imagen**
- **Sonido**
- **Red**
- **Canal**
- **Accesibilidad**
- **Sistema**
- **Soporte**

En cada menú usted puede:

- Pulse los botones [**^** / **v**] para seleccionar un elemento.
- Pulse el botón [OK] para acceder al submenú o para encenderlo o apagarlo.
- Pulse los botones [< / >] para ajustar el valor.
- Pulse el botón [BACK] para volver al menú anterior.
- Pulse el botón [EXIT] para salir del menú.

Menú de imagen

- **Luz de fondo:** Algunos modelos tienen una configuración de **control dinámico de la Luz de fondo** que puede establecerse en apagada, alta o baja. Algunos modelos tienen un ajuste de **Atenuación Local** que permite al TV ajustar automáticamente la retroiluminación por secciones de acuerdo con los cambios de imagen y aumentar el contraste. El ajuste de la iluminación de fondo le permite ajustar la cantidad de brillo que desea aplicar en las imágenes. Adicionalmente, existe el ajuste **Sensor de Luz Automática** que está disponible para permitir que el TV ajuste de forma automática los ajustes de la imagen en conformidad con la cantidad de luz ambiental de su habitación. La configuración de **luz de Fondo Mínima** permite ajustar que tan bajo el nivel de luz cuando visualiza el contenido en un cuarto oscuro o muy iluminado. Esta es una función de ahorro económico porque reduce el consumo de energía.
- **Modo de imagen:** Si desea configurar la configuración de su imagen, hay siete tipos de modos de imagen disponibles: **Vívido, Estándar, Ahorro de energía, Película, Juego, Deporte y Calibrado**.

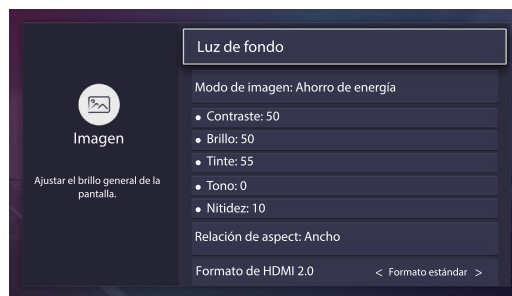

Una vez elegido el modo, puede ajustar la imagen basándose en los siguientes ajustes:

- **Contraste:** Ajustar el nivel de Contraste para aumentar o disminuir el brillo con el que aparecen las imágenes.
- **Brillo:** Ajustar el nivel de Brillo para generar imágenes más claras o más oscuras.
- **Color:** Ajuste la intensidad de color de la imagen para obtener una imagen más vibrante.
- **Tono:** Ajuste los colores desde verde a magenta para ver los tonos de piel natural de las personas en la pantalla.
- **Nitidez:** Ajustar la nitidez o lo atenuado que desea que se vean los bordes de las imágenes.
- **Relación de aspecto:** Ajuste la relación de aspecto para estirar o ampliar la imagen. Puede elegir entre las siguientes configuraciones: **Automático, Normal, Zoom, Amplio, Directo, Punto-por-punto, Panorámico o Cine**.
- **Formato de HDMI 2.0:** Iguale el formato de salida del dispositivo conectado. Seleccione Mejorado para dispositivos de 4K, 60Hz, 4:4:4, 4:2:2 o 4:2:0, 10 bits o superior.
- **Configuración avanzada de la imagen:** Ajustar la configuración avanzada de las imágenes basada en sus preferencias de visualización.
 - **Sobreescapeo:** Cambia las configuraciones del tamaño del vídeo para recortar levemente los bordes de la imagen visualizada.
 - **Temperatura de color:** Seleccione una temperatura de color predeterminada. Ajusta el nivel de calor (rojo) o frío (azul) de las áreas blancas de una imagen.
 - **Mejora del movimiento:** Esta configuración minimiza las imágenes secundarias que se quedan en la pantalla cuando se ven objetos en movimiento rápido. Puede ajustarlo desde Suave, Estándar, Borrar, Película, Personalizado o Desactivado. Un ajuste Suave producirá una imagen más suave, mientras que un ajuste Claro dará como resultado una imagen que tiene menos vibración (agitación).
 - **Reducción de Vibración:** Para realizar el suavizado de la imagen, intente reducir la vibración de la imagen, pero puede causar que la imagen se desenfoque.
 - **Reducción de desenfoque:** Para evitar que falten detalles de la imagen, intente reducir el desenfoque, pero puede causar que la imagen vibre.

NOTA

- Algunos modelos no soportan la función de mejora de movimiento, reducción de Vibración o reducción de desenfoque.
- **Reducción de ruido digital:** Mejorar la claridad de la imagen al reducir el ruido.
- **Rango dinámico HDMI:** Ajuste el rango de señal HDMI para que sea más adecuado para el contenido.
- **Contraste activo:** oscurece automáticamente las áreas oscuras y ilumina las áreas claras de las imágenes para ver más detalles.
- **Espacio de color:** Cambia el rango de colores que muestra el TV.

NOTA

- Algunos modelos no admiten esta función.
- **Exportar Configuración:**
 - **Sintonizador de color:** **Color**, la **Saturación** y el **Brillo** de los colores.
 - **Balance de blancos:** Ajustar la intensidad de las luces rojas, verdes y azules para ver los verdaderos colores de todas las imágenes en la imagen.
 - **Ajuste Gamma:** Ajuste el Gamma para elegir cómo responderá el televisor al contenido en escala de grises. En una habitación oscura elija un número más alto como por ejemplo 2. En un área más brillante, seleccione un número inferior como por ejemplo 0. En general, se normalmente se recomienda utilizar el número 1.

NOTA

- Algunos modelos no admiten esta función.
- **Modo Solo RGB:** Vea las imágenes basadas en los ajustes predeterminados o elija el color rojo, azul o verde.
- **Aplicar ajustes de imagen:** Ajusta el modo de imagen actual para aplicar a todas las fuentes o sólo a la fuente de corriente actual.
- **Restablecer ajustes de imagen:** Restaurar todos los ajustes de imagen en el modo de imagen actual a los valores predeterminados de fábrica.

Menú de sonido

- **Modo de sonido:** Seleccione el modo de sonido predefinido para que coincida con el tipo de contenido que está escuchando: **Estándar, Teatro, Música, Diálogo y Nocturno.**

Establecer los efectos de sonido según sus preferencias:

Configure los ajustes de audio para sus preferencias de sonido. Una vez elegido el modo, puede ajustar el audio basándose en los siguientes ajustes:

- **TotalSonics™ Total Sonics:** Optimiza la calidad de sonido en general aumentando los graves, haciendo que los diálogos sean claros y naturales; ampliando de este modo el campo de sonido.
- **TotalSurround™ Total Surround:** Proporciona una experiencia de sonido envolvente con proceso psicoacústico para enviar el sonido a un lado, atrás y en la parte superior del visor. Para obtener mejores resultados utilice con Total Sonics.
- **TotalVolume™ Total Volume:** Mantiene niveles consistentes de sonoridad desde una amplia gama dinámica de programas, comerciales con mucho ruido y cambios de canal o entrada.
- **Montaje en pared:** Optimiza automáticamente el sonido según la posición del TV.
- **Configuración avanzada de audio:** Sintonizar la configuración de audio y la calidad del TV.
 - **Balance:** Ajustar la intensidad del altavoz izquierdo y derecho para optimizar el audio en una ubicación específica.
 - **Altavoz de TV:** Desactive el altavoz del TV cuando esté utilizando una barra de sonido, ARC o cualquier otro amplificador de audio externo.
 - **Salida digital de audio:** Seleccione el formato de la salida de audio digital que mejor se adapte al tipo de dispositivo de audio. Por ejemplo, seleccione RAW (que es audio no comprimido en la forma de RAW) si tiene un Sistema de altavoces con sonido envolvente 5.1. Seleccione PCM si tiene un amplificador que no es compatible con la tecnología Dolby Digital.
 - **Retraso audio digital:** Ajustar el tiempo de retardo de salida de audio digital para sincronizar el sonido de un altavoz externo con las imágenes en el TV.
 - **Sincr. labios:** Sincroniza la imagen mostrada con la salida de audio.
 - **Ecualizador:** Aumentar el volumen a diferentes frecuencias.
 - **Idioma de audio preferido:** Defina el idioma de salida de audio predeterminado para el tipo de contenido de difusión digital que está viendo.
 - **Salida de audio:** Cambiar la forma en que se envía el audio a través del tipo de dispositivo que esté conectado al puerto de salida de audio de su TV.
- **Restaurar las configuraciones predeterminadas de audio:** Restaurar todos las configuraciones de audio en el modo de audio actual a los valores predeterminados de fábrica.

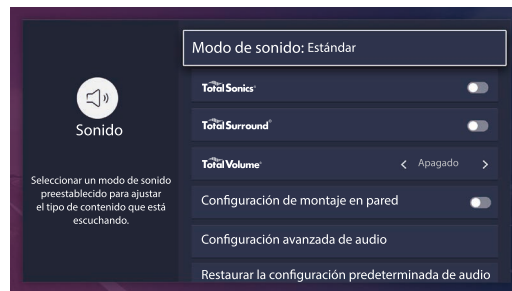

Menú de Red

- **Configuración de la red:** Configurar la red para tener acceso completo a las funciones del TV Inteligente.

Cuando el tipo de conexión es **Ethernet**, significa que usted escogió una red alámbrica para tener acceso a Internet.

- **Configuración IP:** Configurar el ajuste de IP para la conexión de red.

Cuando el tipo de conexión es **Wireless**, significa que usted escogió una red inalámbrica para tener acceso a Internet.

- **Actualizar:** Actualiza la red inalámbrica.
- **Añadir:** puede agregar red inalámbrica.
- **Configuración avanzada:** Configurar los ajustes avanzados de red inalámbrica para el TV.
- **Prueba de conexión:** Inicie una prueba de conexión de red.
- **Información de la red:** Ver información sobre su conexión de red.
- **Activación de la red inalámbrica:** con una conexión inalámbrica, encienda su TV con una característica de captura de pantalla dentro de una aplicación.
- **Activación de red LAN:** Con una conexión Ethernet, encienda TV con una característica de screencast dentro de una aplicación.
- **Bluetooth:** Conéctese a la red mediante la tecnología Bluetooth.

NOTA

- Algunos modelos no admiten esta función.
- Si el problema persiste, intente conectar el dispositivo mediante el puerto óptico digital o el puerto HDMI (ARC).

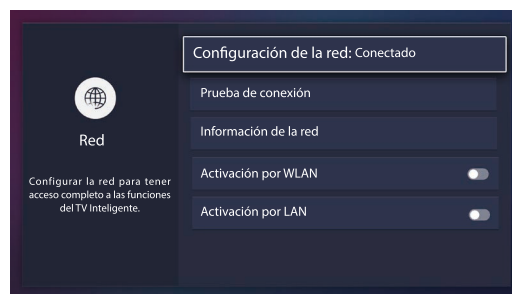

Menú de Canal

- **Modo sintonizador:** Seleccione si recibe canales de televisión por aire (antena) oa través de un decodificador de cable.
- **Omitir canales:** Omitir un canal que el TV recogió durante una búsqueda anterior de canales.
- **Escaneo Manual:** Escriba un canal para agregar manualmente a su TV.
- **Saltar Canal:** Salte el canal que su TV determine durante un escaneo de canales previo.
- **Lista de favoritos:** accede rápidamente a los canales más vistos añadiéndolos a la lista de Favoritos.



Accesibilidad

- **Control de subtítulos:** Elige encender o apagar subtítulos.
- **Menú de Audio:** Seleccione para encender o apagar las capturas del menú de audio.
- **Menú Ajustes de audio:** Ajuste los ajustes de menú de audio a su preferencia.
 - **Volumen:** Ajuste el volumen de audio del menú.
 - **Idioma:** Ajuste el idioma del Menú de Audio.
 - **Radio:** Ajusta la velocidad de audio del menú.
 - **Tono:** Ajusta el tono de audio del menú.
 - **Menú de enfoque Audio:** Baja el volumen de fondo cuando se está reproduciendo el menú de audio.
- **Descripción de video:** Seleccione para encender o apagar la característica menú de audio.
- **Menú de Alto Contraste:** Seleccione para encender o apagar el Menú de Alto Contraste.
- **Configuración de subtítulos:** ajuste los ajustes de Subtítulos a su preferencia.
 - **CC Analógico (Cable):** Seleccione el ajuste de Subtítulos analógicos entre Apagado, CC1-CC4, Texto1-Texto4.
 - CC1-CC4:** Los subtítulos ocultos aparecen en una pequeña barra en la parte inferior de la pantalla. CC1 usualmente es la versión “impresa” del audio. CC2-CC4 muestran el contenido proporcionado por la emisora.
 - Texto1-Texto4:** Subtítulos ocultos que cubren la mitad o toda la pantalla. Texto1-Texto4 muestran el contenido por el emisor.
 - Apagado:** Para desactivar los Subtítulos analógicos.
 - **CC digital (Antena):** Seleccione el ajuste de los Subtítulos digitales. Apagado, CS1-CS6.
 - **Configuración de subtítulos ocultos digitales:** Existen dos estilos de subtítulos. Una es la función automática establecida como la emisora, mientras que la otra es el estilo habitual donde usted puede ajustar el tamaño de **Fuente, el Color del Texto, la Opacidad del Texto, el Color del Fondo**, etc.

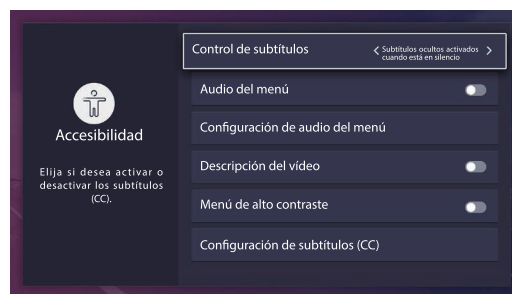

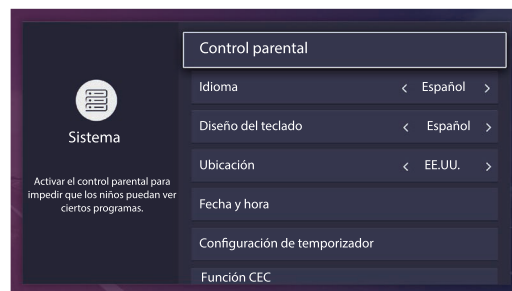

Menú de Sistema

- **Control parental:** Active el Control parental para bloquear ciertos programas no aptos para niños. Es necesario configurar la contraseña cuando utilice esta función por primera vez. Para obtener más información acerca de los controles parentales, consulte [Controles parentales en la página 24](#).
- **Idioma:** Ajustar la configuración de idioma predeterminado para el TV.
- **Disposición del teclado:** cambia el idioma del diseño del teclado de TV.
- **Ubicación:** Seleccionar la ubicación desde donde verá el TV.
- **Hora y fecha:** establezca la hora actual en función de su ubicación.
 - **Zona horaria:** Seleccione la zona horaria local.
 - **Formato de hora:** Configurar la hora para mostrar un formato de 12 o 24 horas.
 - **Horario de verano:** Seleccionar si desea aplicar el horario de verano al TV.
 - **Fecha/Hora:** Configurar Fecha y Hora.
- **Ajustes del temporizador:** Ajuste los ajustes del temporizador según sus preferencias.
 - **Temporizador de reposo:** Ajuste el Temporizador de reposo para que se apague automáticamente el TV en el tiempo especificado: Apagado, 10 minutos, 20 minutos, 30 minutos, 40 minutos, 50 minutos, 60 minutos, 90 minutos y 120 minutos.
 - **Temporizador de encendido:** Ajuste el reloj para el tiempo que desea que el TV se encienda automáticamente.
 - **Temporizador de apagado:** Ajuste el reloj para la hora en que desea que el TV se apague automáticamente.
 - **Límite de tiempo de menú:** Defina el tiempo que desea visualizar el menú: 10s, 20s, 30s, 60s o Apagado.
- **Función CEC:** Configure cómo controlar los dispositivos de CEC habilitados con el control remoto del TV.
 - **Control CEC:** permite que los dispositivos habilitados para CEC conectados a puertos HDMI controlen el TV.



- **Desactivación automática del dispositivo:** permite que los dispositivos habilitados para CEC se apaguen con el TV.
- **Encendido automático de la TV:** Permitir que el TV se encienda con los dispositivos CEC habilitados.
- **Receptor de audio:** permite que el receptor de audio envíe audio a través de un cable HDMI y de vuelta a o desde su TV.
- **Listas de dispositivos CEC:** Ver una lista de todos los dispositivos CEC habilitados.
- **Conexión del dispositivo:** permite que los dispositivos conectados a los puertos HDMI se comuniquen de un lado a otro con el TV.

NOTAS

- Los cables HDMI deben usarse para conectar dispositivos compatibles con CEC HDMI a su TV.
- La función HDMI-CEC del dispositivo conectado debe estar activada.
- Si conecta un dispositivo HDMI que no es compatible con CEC HDMI, no funcionarán todas las funciones de control HDMI-CEC.
- Dependiendo del dispositivo HDMI conectado, la función de control HDMI-CEC podría no estar disponible.
- **Nombre del TV:** Elegir un nombre para su TV. El nombre se mostrará a los dispositivos que estén disponibles para el intercambio de datos.
- **Configuración de la aplicación:** Configuración del conjunto de aplicaciones de su TV.
 - **Anyview Stream:** comparte video, música u otro contenido desde un dispositivo compatible en la pantalla del TV.
 - **Netflix:** Eliminar este TV de su cuenta de Netflix. Póngase en contacto con Netflix si quiere dejar de recibir facturas por su servicio.
 - **VUDU:** Eliminar este TV de su cuenta de VUDU. Póngase en contacto con VUDU si quiere dejar de recibir facturas de su servicio.
- **Configuración avanzada:** Acceso al menú de Configuración avanzada.
 - **LED de encendido:** Ajuste el indicador luminoso de encendido para que permanezca encendido o apagado cuando esté en modo de espera.
 - **Sólo audio:** apague la pantalla para ahorrar energía. Pulse cualquier botón excepto el botón [], los botones de volumen [+/-] y el botón [] para volver a encender la imagen.
 - **Etiquetas de entrada:** Editar las etiquetas de entrada.
 - **Fuente de LiveTV predeterminada:** Configure una fuente como fuente predeterminada, que se inicia con el botón TV en directo.
 - **Salvapantallas:** Seleccione esta opción para mostrar un protector de pantalla activo cuando el TV está inactivo.
 - **Notificaciones:** permite que aparezcan notificaciones emergentes para información útil y eventos que se producen con su TV.
 - **Enviar diagnósticos y uso:** envíe errores de TV y estadísticas de uso al servidor para mejorar la calidad del servicio (no se recopila información personal).
 - **Modo de uso:** Programa el TV para user en modo Hogar o modo Tienda (Algunos modelos cuentan con un modo Tienda con video 4K)
- **Asistente de configuración:** Utilizar el asistente de configuración para obtener instrucciones que le ayuden a configurar su TV.

Menú de Soporte

- **Acerca de:** Ver información del sistema.
- **Acuerdo de licencia para el usuario final:** Haga clic para leer los detalles de la Descarga de Responsabilidad.
- **Actualización automática del Firmware:** Revisar para asegurar que su TV cuenta con la última versión del firmware.
- **Diagnóstico de Señal:** Revisar la información de diagnostico de la fuente de entrada actual.
- **Restablecer a predeterminado:** restablece su TV a los valores predeterminados de fábrica.

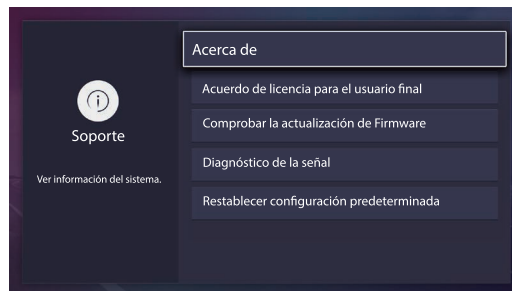

Control Parental

El ajuste Control parental le permite bloquear el contenido que no es apropiado para niños. Puede realizar esto creando un código de acceso de 4 dígitos.

Activación de Control parental

1. Pulse el botón [] del control remoto.
2. Pulse el botón [**v**] del D-pad para seleccionar **Ajustes**, pulse el botón [**OK**] para acceder al menú de **Ajustes**.
3. Seleccione **Sistema > Control parental**.
4. Pulse el botón [**OK**] en el control remoto, aparecerá la ventana Crear CLAVE. Utilizando el teclado numérico en la ventana, cree la contraseña.
5. Ir a los **Bloqueos**.
6. Presione el botón [**OK**] para activar los bloqueos.

Verá que la configuración del otro control parental cambia de un estado gris y se resalta. Cuando esto ocurra, comience a agregar otros ajustes a las funciones **Bloquear hora**, **Bloque de canal**, **Bloque de programa**, **Bloque de entrada**, **Restricción de aplicación**, **Cambiar PIN** o **Restaurar funciones de control parental**.

- **Block Time:** Bloquea ciertos canales y programas durante ciertos períodos de tiempo.
- **Bloqueo de canal:** Bloquear los programas por canal cuando se enciende la función de Control parental.
- **Bloqueo del programa:** Ciertos programas se bloquean cuando se activan los ajustes del control parental.
- **Bloqueo de entrada:** Bloquear el contenido de los dispositivos que están conectados a ciertos puertos de televisión.
- **Resricción de Aplicaciones:** Bloquea aplicaciones específicas cuando el Control Parental esta activo.
- **Cambiar CLAVE:** cambia el CLAVE que usa para acceder a los Controles Parentales. Si desea cambiar su contraseña de control parental, primero ingrese la nueva contraseña y luego vuelva a ingresar la misma contraseña.

NOTA

- Si olvida su contraseña, llame a **Centro de Atención del Consumidor de Electrónicos**.
- **Restaurar Control Parental por Defecto:** Restaura el Control Parental por a configuración de fábrica.

Descripción de clasificación de TV de ÉÉ.UU.

Contenido	Definido como
A	Todos
D	Diálogos sugestivos
L	Idioma de curso o crudo
S	Situaciones sexuales
V	Violencia
FV	Fantasía y Violencia

Descripción de clasificación basada en la edad

Edad	Definido como
TV-Y	Todos los niños
TV-Y7	Dirigido para niños mayores
TV-G	Audiencia en general
TV-PG	Sugerido el control parental
TV-14	Bajo la supervisión de los padres
TV-MA	Sólo para adultos

Clasificaciones de películas de ÉÉ.UU.

Clasificación	Definido como
G	Audiencia en general
PG	Sugerido el control parental
PG-13	Bajo la supervisión de los padres
R	Restringido
NC-17	No apto para personas de 17 años o menores
X	Una clasificación que ahora ha sido reemplazada por NC-17.

Clasificación en inglés canadiense

Clasificación	Definido como
C	Niños
C8+	Niños de 8 años y mayores
G	Programación general que es adecuada para todas las audiencias
PG	Control parental
14+	Espectadores de 14 años o mayores
18+	Programas para adultos

Clasificación en francés canadiense

Clasificación	Definido como
G	General (apropiado para todas las edades y debe contener muy poca o nada de violencia o contenido)
8años+	Programación general pero no aconsejable para niños pequeños (Puede contener escenas perturbadoras para niños menores de 8 años). Bajo la supervisión de los padres
13años+	Programación apropiada para niños de 13 años y mayores y puede contener violencia o lenguaje moderados y algunas situaciones sexuales.
16años+	Programación apropiada para niños de 16 años y mayores y puede contener violencia o lenguaje fuertes y contenido sexual.
18años+	Programación para personas de 18 años y mayores. La programación podría contener violencia extrema y contenido sexual gráfico/pornografía.

NOTA

- Todas las clasificaciones que son superiores a los que ha seleccionado también se bloquean. Por ejemplo, si desea bloquear la clasificación PG-13, entonces la clasificación superior (R y NC-17) se bloquea de forma automática también.

Chip V Abierto

Active esta opción para bloquear automáticamente los programas según la clasificación de EÉ.UU.

Bloquear Sin Clasificación

Bloquear o desbloquear películas sin clasificar.

Configuración avanzada del TV

Familiarizarse con la pantalla de Inicio

El diseño sencillo del menú de Inicio hace que sea fácil de navegar. Sirve como la ubicación central para acceder a **Notificaciones, Aplicaciones, LiveTV, Entradas, Multimedia, Ajustes y Editar** en la parte posterior de la TV a la que ha conectado dispositivos externos.

Para acceder a la pantalla de inicio, pulse el botón [] del control remoto y utilice las flechas del D-pad para realizar su selección.

Indicadores e iconos en la parte superior de la pantalla Inicio

Siempre puede ver la hora actual en la esquina superior izquierda de la pantalla de inicio.

Si su TV está conectado a Internet a través de una conexión inalámbrica, aparecerá un icono  en la esquina superior derecha de la pantalla. Esta ubicación hace que sea muy conveniente para usted determinar si todavía tiene conexión a Internet mientras usa el TV.

Nombres de secciones que aparecen en la pantalla de inicio

La pantalla de inicio muestra los siguientes nombres de sección:

- **Notificaciones**
- **Aplicaciones**
- **TV en vivo**
- **Entradas**
- **Multimedia**
- **Configuración**
- **Editar**

Notificaciones

Si su TV está conectado a un dispositivo externo, se le solicitará la pantalla.

Aplicaciones

Existe un gran número de aplicaciones instaladas de fábrica para que las elija de acuerdo a sus preferencias de entretenimiento.

Instalación de una aplicación

● Para instalar una aplicación desde el **Instalador de aplicaciones**:

1. En la pantalla de inicio, haga clic en **Aplicaciones** para seleccionar el icono del **Instalador de aplicaciones**.
2. Utilice los botones de navegación del control remoto para seleccionar la aplicación que desea instalar.
3. Pulse el botón **[OK]** del control remoto.

● Para instalar una aplicación desde la **Opera TV**:

A pesar de que su TV tiene numerosas aplicaciones instaladas de fábrica, puede haber otras que desee descargar.

1. En la pantalla de inicio, haga clic en **Aplicaciones** para seleccionar el icono de la **Opera TV**.
2. Navegue hasta la pestaña **BÚSQUEDA**.
3. Comience a escribir el nombre de la aplicación. A medida que empiece a escribir las primeras dos a tres letras, La tienda Opera sugiere palabras para acelerar su tiempo de búsqueda.
4. Utilice los botones de navegación del control remoto para seleccionar la aplicación. Aparece una página que muestra una descripción escrita de la aplicación.
5. Haga clic en **OPEN** o **ADD TO FAVORITES**.

Eliminación de una aplicación

Solamente puede eliminar aplicaciones que ha descargado al TV. Las aplicaciones instaladas de fábrica no se pueden eliminar.

Para eliminar una aplicación:

1. En la pantalla **Aplicaciones**, haga clic en el icono **Eliminar**.
2. Utilice los botones de navegación del control remoto para seleccionar la aplicación que desea eliminar.
3. Pulse el botón **[OK]** del control remoto. Aparecerá un mensaje de diálogo que le preguntará si está seguro de que desea quitar la aplicación.
4. Haga clic en **Eliminar**. Aparecerá un mensaje de confirmación y el icono se eliminará de la pantalla Lista de aplicaciones.

NOTA

- Si se elimina una aplicación, la información relacionada con esa aplicación también es eliminada.

Movimiento de los iconos de aplicaciones

Las aplicaciones no se pueden mover en la pantalla.

Personalización del nombre de su TV

Si cuenta con varias TV en su casa, es posible personalizar el nombre de su TV. Al proporcionar un nombre a su TV, se facilitará la identificación de la misma al conectar dispositivos al TV para transmitir contenido o reflejar el contenido.

Para personalizar el nombre de su TV:

1. Pulse el botón **[]** del control remoto.
2. Pulse el botón **[v]** del D-pad para seleccionar **Ajustes**, pulse el botón **[OK]** para acceder al menú de Ajustes.
3. Vaya a **Sistema > Nombre de TV**.
4. Seleccione **Entrada de usuario** para abrir el teclado y empezar a escribir el nombre.
5. Cuando haya finalizado, apague el TV y enciéndalo nuevamente para que el cambio tenga efecto.

Multimedia

Multimedia es una ubicación central para que suba y vea o escuche los distintos tipos de contenido (por ejemplo, fotos, música y vídeos) a través de los siguientes métodos:

- Una unidad o disco duro USB
- Teléfono móvil compatible, tableta u otro dispositivo personal: Puede transmitir películas, música y fotos almacenadas en Dispositivos personales compatibles y reproducir o ver el contenido de su TV.

Paneles que aparecen en la pantalla Multimedia

La pantalla de Multimedia muestra cuatro paneles: **Imagen, Vídeo, Música y Todos**.

Formatos de archivo que son compatibles

NOTA

- Debido a las diferencias en las herramientas de programación y a otros factores, algunos de los formatos de archivo listados o podrían no ser compatibles.

Medio	Formato de archivos
Vídeo	.avi (MPEG2, Divx), .mkv (Divx), .mpeg (MPEG2), .wmv (Divx, XviD)
Imagen	.JPG
Música	.mp3

Exploración de contenido

Para explorar a través del contenido basándose en el tipo que desea acceder:

1. Navegue hasta la pestaña de menú correspondiente en la esquina superior izquierda de la pantalla y seleccione **Música, Vídeo, Imagen o Todo**.
2. Haga clic en el nombre de la carpeta que contiene su contenido.
3. Realice la selección para reproducir o ver el contenido.

Si desea cerrar el centro Multimedia, pulse el botón **[EXIT]** en el control remoto.

Visualización de imágenes como pase de diapositivas

Para ver las imágenes como pase de diapositivas:

1. Navegue a la pestaña Imagen.
2. Haga clic en Iniciar pase de diapositivas.

Inicia la reproducción del pase de diapositivas de sus imágenes. Para detener el pase de diapositivas, pulse el botón **[OK]** en el control remoto y púlselo de nuevo para reiniciarlo.

Visualización de vídeos

Para detener o reiniciar el video, puede presionar el botón **[OK]** en el control remoto. Puede utilizar los botones de navegación de su control remoto para controlar el vídeo.

Editar

Al operar esta opción, usted puede editar la página de inicio, agregar un título, una entrada, una app o un canal.



Utilizando los botones **[< / >]** de su control remoto para cambiar o quitarlo, también puede seleccionar **Restablecer** para devolver la operación.

Uso de Anyview Cast para reflejar el contenido de su dispositivo en la pantalla del TV

Anyview Cast es una aplicación que te permite compartir (o transmitir) un video, audio o imagen desde tu dispositivo basado en Android al TV.

Desde su tableta o teléfono

Para transmitir el contenido de su tablet o teléfono al TV:

1. Pulse el botón [] del control remoto, pulse el botón [**v**] del D-pad para seleccionar Ajustes, pulse el botón [**OK**] para acceder al menú de Configuración. Vaya a **Red > Configuración de red** y seleccione **Wireless**.
2. Presione el botón [**INPUT**] en su control remoto y seleccione **Anyview Cast**. 
3. Active la función de visualizar conexión inalámbrica en su dispositivo basado en Android.

NOTA

- Algunos dispositivos Android podrían no ser compatibles.
4. Ubique su TV en la lista de dispositivos que se muestra y selecciónela.
 5. Espere que se complete la barra de progreso “Creación de la conexión” en la pantalla del TV y el vídeo o la imagen serán mostrados en un momento.

Actualización de software de su TV

El software (también referido como firmware) forma parte de su TV. Proporcionaremos actualizaciones de software para mejorar continuamente su TV y corregir cualquier problema que pueda afectar su experiencia de usuario; por lo tanto, recomendamos que mantenga conectado su TV a Internet para recibir actualizaciones de forma automática cuando estén disponibles.

Puede seleccionar la recepción de actualizaciones o comprobar actualizaciones de software e instalarlas manualmente.

Comprobación automática de actualizaciones

Para comprobar manualmente el firmware más reciente:

1. Usando el control remoto, presione el botón []
2. Pulse el botón [v] del D-pad para seleccionar **Ajustes**, pulse el botón [OK] para acceder al menú de Ajustes.
3. Vaya a **Soporte > Comprobar la actualización del firmware**.

Consejos rápidos para resolver problemas

Cuando exista algún problema con su TV, apáguelo y vuélvalo a encender. Si no se resuelve el problema también puede consultar los siguientes consejos. Si el problema persiste, póngase en contacto con nosotros.

PROBLEMAS	POSIBLES SOLUCIONES
No hay sonido ni se visualizan imágenes en el TV	<ul style="list-style-type: none"> • Compruebe si el cable de alimentación está enchufado a una toma de corriente eléctrica. • Pulse el botón [⏻] en el control remoto para activar la unidad de modo de espera. • Compruebe para ver si la luz de LED está encendida o no. Si está encendida, el TV está recibiendo la alimentación.
He conectado una fuente externa al TV pero no obtengo la imagen ni sonido	<ul style="list-style-type: none"> • Compruebe que se haya realizado correctamente la conexión de salida de la fuente externa y la conexión de entrada del TV. • Asegúrese de que haya realizado correctamente la selección del modo de entrada para la señal entrante.
Cuando enciendo el TV, existe un retraso de unos segundos antes de que aparezcan las imágenes. ¿Esto es normal?	<ul style="list-style-type: none"> • Sí, esto es normal. El TV está buscando información de ajuste anterior y está inicializando el TV.
La imagen es normal, pero no hay sonido	<ul style="list-style-type: none"> • Compruebe los ajustes de volumen. • Compruebe si no se Encendido la función de silencio.
Hay sonido pero no se ve la imagen o se la ve en blanco y negro	<ul style="list-style-type: none"> • Si la imagen está en blanco y negro, primero desconecte el TV de la toma de corriente CA y vuelva a conectar después de 60 segundos. • Compruebe que el Color esté establecido en 50 o más. • Pruebe diferentes canales de TV.
El sonido y la imagen están distorsionados o no son claros	<ul style="list-style-type: none"> • Un aparato eléctrico puede estar afectando el TV. Apague los aparatos, si aún existe interferencia, aleje el aparato del TV. • Inserte la clavija del cable de alimentación del TV en otra toma de corriente.
El sonido y las imágenes son borrosas o se cortan momentáneamente	<ul style="list-style-type: none"> • Si usa una antena externa, verifique que la dirección, posición y conexión de la antena. • Ajuste la dirección de la antena o restaure la sintonización de canales.
Existen bandas horizontales/ verticales en la imagen o la imagen parpadea	<ul style="list-style-type: none"> • Compruebe si existe una fuente de interferencia en la cercanía, tal como un aparato o herramienta eléctrica.
El gabinete plástico hace un tipo de sonido "clic"	<ul style="list-style-type: none"> • El sonido "clic" puede ser ocasionado al cambiar la temperatura ambiente de la habitación. Este cambio ocasiona que el recinto del TV se in e o contraiga, y esto produce el sonido. Esto es normal y el TV está bien.
El control remoto no funciona	<ul style="list-style-type: none"> • Confirme que el TV esté encendido y en funcionamiento. • Cambie las pilas del control remoto. • Compruebe si las pilas están correctamente instaladas.

☑ NOTA

- Para su uso en México, el funcionamiento de este equipo está sujeto a las dos condiciones siguientes: 1) Es posible que este dispositivo no cause ninguna interferencia perjudicial. 2) Este dispositivo debe tomar cualquier tipo de interferencia, incluyendo aquella que puede causar su funcionamiento defectuoso.